

Jabra

BT530

MANUAL DE USUARIO

A BRAND BY

 Netcom

ESPAÑOL

GRACIAS.....	2
ACERCA DEL JABRA BT530	2
FUNCIONES DEL AURICULAR.....	3
INTRODUCCIÓN.....	4
CARGUE SUS AURICULARES.....	4
ENCENDER Y APAGAR EL AURICULAR	5
SINCRONIZAR CON SU TELÉFONO.....	5
CÓMO LLEVARLO	6
CÓMO	6
¿QUÉ SIGNIFICAN LAS LUCES?	8
ESCUCHAR MÚSICA CON EL JABRA BT530.....	9
USAR EL BT530 CON DOS TELÉFONOS MÓVILES.....	9
USAR LA BASE BLUETOOTH DE JABRA.....	9
SOLUCIÓN DE PROBLEMAS Y PREGUNTAS MÁS FRECUENTES	10
MÁS AYUDA	11
CUIDADO DE SUS AURICULARES.....	12
AVISO.....	12
GARANTÍA	13
CERTIFICACIÓN Y CUMPLIMIENTO DE LAS NORMAS DE SEGURIDAD.....	16
GLOSARIO	16

GRACIAS

Gracias por adquirir el auricular Jabra BT530 Bluetooth®. Esperamos que lo disfrute. Este manual de instrucciones le ayudará a utilizar y a lograr el máximo rendimiento de su auricular.

ACERCA DEL JABRA BT530

- 1 Botón responder/finalizar**
- 2 Botón encender/apagar**
- 3 Luz LED**
- 4 Enchufe de carga**
- 5 Subir volumen/bajar volumen**
- 6 Micrófono**
- 7 Gancho para la oreja**
- 8 Almohadillas de gel para la oreja**

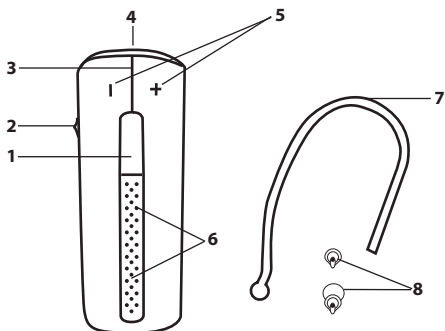

FUNCIONES DEL AURICULAR

Su Jabra BT530 le permite realizar las siguientes funciones:

- Responder llamadas
- Finalizar llamadas
- Rechazar llamadas*
- Marcación por voz*
- Remarcación del último número*
- Llamada en espera*
- Poner una llamada en espera*
- Silenciar
- Multipunto: estar conectado al mismo tiempo a dos dispositivos Bluetooth
- Reproducir música*

Especificaciones

- Tiempo de conversación de hasta 4 horas / tiempo en espera (standby) de hasta 250 horas
- Batería recargable con opción de carga a través de fuente de alimentación de CA, ordenador por cable USB o cargador de automóvil (no incluido)
- Luz multicolor para estado e indicador de batería
- Modo silencioso: la luz se apaga tras un minuto
- Tamaño: L 48 mm x A 18 mm x D 12,5 mm
- Peso: 10 gramos
- Solución de micrófono dual para Noise Blackout™
- Mejora del sonido mediante tecnología DSP
- Reducción de ruidos en el transmisor y receptor de audio
- Control del volumen en función del ruido*
- Ajuste del volumen automático a la recepción de audio
- Protección contra agresiones acústicas
- Cualificado para especificación Bluetooth versión 2.0 + EDR (índice de datos mejorado), compatible con perfiles de manos libres y auriculares para conversaciones telefónicas y perfil de distribución de audio avanzado (A2DP) para transmisión de música
- e-SCO para una mejor calidad del audio
- Cifrado de 128 bits
- Distancia de funcionamiento de hasta 10 metros

INTRODUCCIÓN

Debe seguir tres pasos antes de utilizar sus auriculares

- 1. Cargue sus auriculares**
- 2. Active el Bluetooth de su teléfono móvil (consulte el manual de usuario de su teléfono móvil)**
- 3. Sincronice el auricular con su teléfono móvil**

El Jabra BT530 se maneja fácilmente. El botón responder/finalizar del auricular lleva a cabo distintas funciones dependiendo de la duración de la pulsación.

Instrucción	Duración de la pulsación
Pulsar brevemente	Pulsar brevemente
Pulsar brevemente dos veces	Dos toques repetidos rápidamente
Pulsar	Aprox. 1 segundo
Mantener pulsado	Aprox. 5 segundo

CARGUE SUS AURICULARES

Asegúrese de que su auricular está totalmente cargado antes de ponerlo en servicio (tarda unas 2 horas). Utilice la fuente de alimentación de CA para cargarlo. Cuando la luz del indicador luminoso (LED) está fija, el auricular se está cargando. El LED se ilumina de color rojo cuando el auricular está completamente cargado.

Use solo el cargador incluido en la caja, no use cargadores de otros dispositivos ya que podría dañar el auricular.

Lo que ve	Nivel de carga
Luz roja fija	Menos del 70%
Luz amarilla fija	Entre el 70% y cargado totalmente
Luz verde fija	Carga completa

Recuerde: la vida útil de la batería se ve reducida significativamente si deja su dispositivo sin cargar durante un largo período de tiempo. Le recomendamos que recargue su dispositivo al menos una vez al mes.

ENCENDER Y APAGAR EL AURICULAR

- Deslice hacia delante el botón encender/apagar del lateral del auricular para encenderlo. El LED parpadeará en color verde durante un segundo cuando el auricular esté encendido.
- Deslice hacia atrás el botón encender/apagar para apagar el auricular.

SINCRONIZAR CON SU TELÉFONO

El auricular se conecta al teléfono por medio de un procedimiento llamado "sincronización". Un teléfono se puede sincronizar con el auricular en unos minutos mediante unos sencillos pasos.

1. Ponga el auricular en modo de sincronización

- Cuando encienda su Jabra BT530 por primera vez, el auricular se pondrá automáticamente en modo de sincronización, es decir, su teléfono lo puede descubrir. Cuando el auricular esté en modo de sincronización, el LED permanecerá encendido.

2. Ajuste su teléfono compatible con Bluetooth para que "descubra" el Jabra BT530

- Siga las instrucciones de su teléfono. Asegúrese en primer lugar de activar la función Bluetooth de su teléfono. Después configure su teléfono para descubrir el auricular. Generalmente debe abrir el menú "configuración", "conectar" o "Bluetooth" de su teléfono y seleccionar la opción para "descubrir" o "agregar" un dispositivo Bluetooth.*

3. Su teléfono encontrará el Jabra BT530

- Su teléfono encontrará el auricular bajo el nombre "Jabra BT530". Su teléfono le preguntará si desea sincronizarlo con el auricular. Para aceptar pulse "Yes" (sí) u "OK" en el teléfono y confírmelo con la clave de acceso o PIN = 0000 (4 ceros) Su teléfono confirmará que ha concluido la sincronización.



En caso de sincronización fallida, configure el Jabra BT530 en modo de sincronización manual. Asegúrese de que el auricular esté encendido. Pulse y mantenga pulsado el botón responder/finalizar durante aproximadamente 5 segundos hasta que el LED se ilumine constantemente en color luz. Mantenga pulsado el botón hasta que la luz se quede fija.

CÓMO LLEVARLO

El Jabra BT530 está listo para usar y puede utilizarse con o sin el gancho para la oreja. Se puede quitar el gancho para la oreja y utilizar el auricular con las almohadillas de gel Ultimate Comfort. Las almohadillas de gel Ultimate Comfort pueden usarse tanto en la oreja izquierda como en la derecha. El BT530 dispone de una almohadilla de gel de tamaño medio que puede sustituirse por una pequeña o una grande. También puede torcer ligeramente la almohadilla de gel para llevarla con mayor comodidad. Para un funcionamiento óptimo, lleve el Jabra BT530 y su teléfono móvil en el mismo lado de su cuerpo o procurando que haya una línea recta entre ambos. En general obtendrá un mejor rendimiento cuando no haya obstáculos entre su auricular y su teléfono móvil.

CÓMO

Responder a una llamada

- Pulse brevemente el botón contestar/finalizar llamada de su auricular para responder una llamada.

Finalizar una llamada

- Pulse brevemente el botón responder / fin para finalizar una llamada activa.

Rechazar una llamada*

- Para rechazar una llamada entrante, pulse el botón responder/finalizar cuando suene el teléfono. Dependiendo de la configuración de su teléfono, la persona que ha llamado será desviada a su buzón de voz o bien escuchará una señal de ocupado.

Hacer una llamada

- Al hacer una llamada desde su teléfono móvil, la llamada se transferirá automáticamente (dependiendo de la configuración del teléfono) al auricular. Si su teléfono no permite realizar esta función, pulse brevemente el botón responder/finalizar del Jabra BT530 para transferir la llamada al auricular.

Activar la marcación por voz*

- Pulse el botón responder/finalizar. Para obtener mejores resultados, grabe la marcación por voz con sus auriculares. Consulte el manual del usuario de su teléfono para obtener más información sobre el uso de esta característica.

Remarcación del último número marcado*

- Pulse dos veces brevemente el botón responder/finalizar con el auricular encendido y sin utilizar.

Ajuste del sonido y el volumen*

- Pulse brevemente subir o bajar volumen para ajustarlo.

Activar/desactivar el modo silencio

- Para silenciar, pulse ambos botones al mismo tiempo. Si llega una llamada en modo silencio sonará un pequeño bip.
- Para desactivar esta función, pulse brevemente cualquiera de los botones de volumen.

Llamada en espera y poner una llamada en espera*

- Esto le permite poner una llamada en espera durante una conversación y contestar una llamada que está esperando.
- Pulse el botón responder/finalizar una vez para poner en espera la llamada activa y responder a la llamada que está esperando.
- Pulse el botón responder/ finalizar para cambiar entre las dos llamadas.
- Toque el botón responder/finalizar para finalizar la llamada activa.

Indicador de batería

- Pulse uno de los botones de volumen para ver el nivel de la batería.

Lo que ve	Nivel de batería / tiempo de conversación
2 destellos verdes	1-4 hours talk time
2 destellos amarillos	10 min.-1 hour
2 destellos rojos	10 min.

¿QUÉ SIGNIFICAN LAS LUCES?

Lo que ve	Nivel de batería / tiempo de conversación
Flashing blue and green light	Llamada entrante
Azul parpadeante	Parpadeo cada tres segundos: En modo de espera y conectado a un teléfono móvil (únicamente durante un minuto y luego se apaga)
Luz verde parpadeante	Parpadeo cada tres segundos: en modo de espera, no conectado (únicamente durante un minuto y luego se apaga)
Azul parpadeante	Parpadeo cada segundo: llamada activa (solo 30 segundos, luego se apaga)
Luz roja parpadeante	Batería baja
Luz púrpura parpadeante	Parpadea cada segundo: conectado en A2DP para transmisión de música (únicamente durante 30 segundos y luego se apaga)
Azul fija	En modo de sincronización

Luz púrpura fija	Modo especial de sincronización para música Consulte el capítulo Solución de problemas y preguntas frecuentes
Verde fija	Carga completa
Luz amarilla fija	Nivel de carga entre el 70% y carga completa
Luz roja continua	Nivel de carga inferior al 70%

ESCUCHAR MÚSICA CON EL JABRA BT530

El Jabra BT530 puede transmitir música a través de Bluetooth, ya sea desde un teléfono móvil o cualquier otro dispositivo Bluetooth compatible con A2DP. Una vez que haya sincronizado su auricular BT530 con su teléfono móvil o con un reproductor de música Bluetooth, utilice su teléfono o su reproductor de música para reproducir, poner en pausa, detener y avanzar y retroceder por las pistas. Al recibir una llamada se suspenderá automáticamente la música para que usted la pueda responder o rechazar a través del auricular. Al finalizar la llamada, la música se empieza a oír de nuevo. En algunos teléfonos o dispositivos de música debe pulsar "play" para volver a escuchar la música.

USAR EL BT530 CON DOS TELÉFONOS MÓVILES

Jabra BT530 puede conectarse a dos teléfonos móviles (o dispositivos Bluetooth) al mismo tiempo. Así necesitará únicamente un auricular para manejar ambos teléfonos móviles. Tenga en cuenta que con la función de rellamada se marcará el número de la última llamada saliente de cualquiera de los dos teléfonos, y la función de marcación por voz solo funcionará con el último teléfono sincronizado.

USAR LA BASE BLUETOOTH DE JABRA

El Jabra BT530 se puede utilizar con la base Bluetooth de Jabra (que se vende por separado). De este modo, podrá utilizar sus auriculares tanto con su teléfono móvil como con el teléfono de su oficina.

Para sincronizar el Jabra BT530 con la base Bluetooth de Jabra

El proceso de sincronización es ligeramente distinto:

1. Ponga el Jabra BT530 en modo de sincronización.
2. Ponga la base Bluetooth de Jabra en modo de sincronización.
3. Acérquelos entre sí. No se necesita un código PIN para sincronizar estos dos productos de Jabra.

Para más información sobre cómo conectar la base Bluetooth de Jabra con el teléfono de su oficina, consulte el manual de usuario de este último. El uso del Jabra BT530 con la base Bluetooth de Jabra es muy similar al uso del auricular con un único teléfono móvil. La única diferencia reside en la transferencia de una llamada desde el teléfono fijo a los auriculares.

Transferir la llamada a los auriculares

- Para transferir la llamada del teléfono fijo al auricular a través de la base Bluetooth de Jabra, pulse brevemente el botón responder/finalizar.

Para responder una llamada desde el teléfono fijo se necesita un descolgador para que el Jabra BT530 pueda contestar automáticamente la llamada.

SOLUCIÓN DE PROBLEMAS Y PREGUNTAS MÁS FRECUENTES

Oigo interferencias

- Bluetooth es una tecnología de radio, lo que significa que es sensible a los objetos situados entre los auriculares y el dispositivo conectado. Esta tecnología ha sido diseñada para que la distancia máxima entre el auricular y el dispositivo conectado sea de 10 metros, sin objetos importantes en medio (paredes, etc.).

No oigo nada en el auricular

- Aumente el volumen de los auriculares
- Compruebe que el auricular está sincronizado con el dispositivo correspondiente
- Compruebe que su teléfono esté conectado al auricular dando un toque al botón responder/finalizar.

Tengo problemas de sincronización

- Puede que haya eliminado la conexión de sincronización de su auricular en su teléfono móvil. Siga las instrucciones de sincronización.

Quiero ajustar de nuevo el auricular

- Para reajustar y probar el auricular mantenga presionados los tres botones al mismo tiempo. Se encenderán las luces roja, azul y verde para formar una luz blanca. En este modo se restablece la lista de sincronización y puede comprobar si el auricular funciona, ya que podrá escuchar el sonido procedente del micrófono en el altavoz.
- El auricular se apagará automáticamente en unos diez segundos. La próxima vez que encienda el auricular, éste se pondrá en modo de sincronización, como la primera vez que lo encendió.

¿Funcionará el Jabra BT530 con otros equipos Bluetooth?

- El Jabra BT530 está diseñado para utilizarse con teléfonos móviles Bluetooth. También puede funcionar con otros dispositivos Bluetooth compatibles con la versión 1.1, o superiores de Bluetooth y con el perfil de auricular, de manos libres y de distribución de audio avanzado.

No puedo usar la función de rechazar llamadas, llamada en espera, remarcación o marcación por voz

Estas características dependen de si su teléfono soporta el perfil de manos libres. Incluso si soporta este perfil, rechazar llamadas, llamada en espera y marcación por voz son características opcionales que no son compatibles con todos los dispositivos. Para obtener más información consulte el manual de su dispositivo.

Tenga en cuenta que algunas funciones solo se controlan desde el dispositivo primario, por ejemplo, marcación por voz utilizando el auricular Jabra BT530 con dos teléfonos móviles.

MÁS AYUDA

- 1. Web:** <http://www.jabra.com/support>
(para obtener la última información de servicio técnico y manuales de usuario on-line)
- 2. E-mail:** support.es@jabra.com
Information: info@jabra.com
- 3. Teléfono:** 0900 984572

CUIDADO DE SUS AURICULARES

- Guarde siempre los auriculares Jabra BT530 apagados y con protección de seguridad.
- Evite su exposición a temperaturas extremas (por encima de 45°/113°F –incluida la luz solar directa- o por debajo de –10°/14°F). Esto podría acortar la vida útil de la batería y podría afectar a su funcionamiento. Las altas temperaturas también podrían afectar al rendimiento del dispositivo.
- No exponga el Jabra BT530 a la lluvia ni a otros líquidos.

AVISO

Los auriculares pueden reproducir sonidos a altos niveles y tonos de alta intensidad. La exposición a este tipo de sonidos puede causar pérdidas auditivas irreversibles. El nivel del volumen puede variar dependiendo de condiciones como el teléfono que esté usando, el entorno y la configuración de la recepción y del volumen. Lea las instrucciones de seguridad a continuación antes de usar este auricular.

Instrucciones de seguridad

1. Antes de usar este producto, siga los siguientes pasos

- baje el volumen al mínimo, antes de colocarse los auriculares,
- póngase los auriculares y luego
- ajuste el volumen lentamente hasta un nivel adecuado.

2. Cuando use este producto

- Mantenga el volumen lo más bajo posible y evite el uso de los auriculares en entornos ruidosos donde se vea obligado a subir el volumen;
- si fuera necesario subir el volumen, ajuste el control del volumen lentamente;

y

- Si nota alguna molestia o pitidos en los oídos, deje de usar los auriculares inmediatamente y consulte a su médico.

El uso continuado del dispositivo a niveles altos puede provocar que sus oídos se acostumbren al nivel de sonido, lo que puede causar daños auditivos irreversibles sin darse cuenta.

Usar los auriculares mientras conduce un vehículo motorizado, una motocicleta, una moto de agua o una bicicleta podría ser peligroso. Además es ilegal en algunos países. Consulte la legislación local. Tenga cuidado mientras use los auriculares si debe realizar alguna actividad que requiera atención total. Mientras la esté realizando, retire el auricular de la oreja o desconéctelo para evitar distracciones y los consiguientes accidentes o daños.

3. Manténgalo fuera del alcance de los niños:

Las bolsas de plástico que se utilizan para el embalaje del producto y sus componentes no son juguetes. Las propias bolsas o las numerosas piezas pequeñas que contienen podrían provocar asfixia si se ingiriesen. No trate de desmontar el producto usted mismo. Los usuarios no pueden reemplazar ni reparar ninguno de los componentes internos.

Sólo los distribuidores o los centros de servicio autorizados pueden abrir el producto. Si por alguna razón hubiese que cambiar alguna pieza de su producto, ya sea por desgaste normal, o rotura, póngase en contacto con su distribuidor.

4. ACA TS028 – Incendio de atmósferas inflamables

No use el auricular en ambientes donde haya peligro de incendio de gases inflamables.

GARANTÍA

Garantía de (2) años limitada

GN Netcom A/S garantiza que este producto está libre de defectos de material y mano de obra (en las condiciones que figuran a continuación) durante un período de dos (2) años a partir de su fecha de compra ("Período de garantía"). Durante el período de garantía, GN Netcom A/S reparará o sustituirá (según considere oportuno) este producto o cualquier parte defectuosa ("Servicio de garantía"). Si la reparación o sustitución no fuera comercialmente viable o no se pudiera realizar a tiempo, GN Netcom A/S podrá elegir reembolsar la cuantía de la compra abonada por el producto afectado. La reparación o sustitución de acuerdo con los términos de esta garantía no otorga ningún derecho a una extensión o a un nuevo comienzo del período de la garantía.

Reclamaciones de garantía

Para obtener Servicio de garantía póngase en contacto con el distribuidor GN Netcom A/S en el que haya adquirido este producto o visite www.jabra.com para más información sobre atención al cliente.

Deberá devolver este producto al distribuidor o enviarlo a éste o a GN Netcom A/S (si así se indica en www.jabra.com) ya sea en su embalaje original o en un embalaje que ofrezca la misma protección.

Los gastos de envío del producto a GN Netcom A/S correrán por su cuenta. Si el producto está cubierto por la garantía, GN Netcom A/S correrá con los gastos de envío del producto al usuario después de haber realizado el servicio de acuerdo con esta garantía. Los gastos de envío de productos no cubiertos por la garantía, o que requieran una reparación no cubierta por la garantía, correrán por su cuenta.

Para obtener servicio de garantía deberá presentar la siguiente información: (a) el producto y (b) justificante de compra, que indique claramente el nombre y dirección del vendedor, la fecha de compra y el tipo de producto, que es la prueba de que este producto se encuentra dentro del período de garantía. Incluya además (c) la dirección de envío. (d) número de teléfono de contacto y (e) motivo de devolución.

Como parte de los esfuerzos de GN Netcom A/S /Jabra para reducir el daño medioambiental, por el presente documento acepta que el producto puede constar de equipo reacondicionado que contiene componentes utilizados, algunos de ellos adaptados. Los componentes utilizados cumplen los principios de alta calidad de GN Netcom A/S / Jabra y cumplen con las especificaciones de fiabilidad y rendimiento del producto de GN Netcom A/S . Por el presente documento, acepta que las piezas o componentes sustituidas serán propiedad de GN Netcom A/S .

Limitación de garantía

Esta garantía sólo será válida para el comprador original y se anulará automáticamente si el producto es vendido o cedido de otra manera a un tercero antes de su fecha de expiración. La garantía proporcionada por GN Netcom A/S en este documento es válida únicamente para los productos adquiridos para su uso y no para reventa. No es válida para las compras de segunda mano, que se compran "tal cual" y sin ningún tipo de garantía.

Quedan excluidos expresamente de la garantía los componentes consumibles de vida limitada sujetos a un desgaste normal, como las pantallas de micrófonos, las almohadillas auriculares, los enchufes modulares, los audífonos, los acabados decorativos, las baterías y otros accesorios.

Esta garantía será nula si el número de serie, etiqueta de código de fecha o etiqueta del producto aplicados en la fábrica son modificados o retirados de este producto.

Esta garantía no cubre los daños cosméticos o daños debidos al mal uso, abuso, negligencia, causas de fuerza mayor, accidentes, desmontaje o modificación del producto o cualquiera de sus piezas. Esta garantía no cubre los daños provocados por una operación, mantenimiento o instalación inadecuados o el intento de reparación por cualquiera que no sea GN Netcom A/S o un distribuidor de GN Netcom A/S con autorización para realizar el trabajo de garantía de GN Netcom A/S . Todas las reparaciones no autorizadas anularán esta garantía.

LAS REPARACIONES O SUSTITUCIONES CONTEMPLADAS EN ESTA GARANTÍA SERÁN EL ÚNICO REMEDIO QUE RECIBA EL CONSUMIDOR. GN Netcom A/S NO SERÁ RESPONSABLE DE NINGÚN DAÑO INCIDENTAL O CONSECUENCIA DEL INCUMPLIMIENTO EXPRESO O IMPLÍCITO DE LA GARANTÍA DE ESTE PRODUCTO. A MENOS QUE LO PROHÍBA LA LEY, ESTA GARANTÍA ES EXCLUSIVA Y SUSTITUYE TODAS LAS DEMÁS GARANTÍAS EXPLÍCITAS E IMPLÍCITAS DE CUALQUIER NATURALEZA, INCLUYENDO LA GARANTÍA DE COMERCIABILIDAD Y DE APTITUD PARA UN FIN DETERMINADO.

NOTA: Esta garantía le proporciona derechos legales específicos. Es posible que usted goce de otros derechos dependiendo del país en el que viva. Algunos países no permiten la exclusión o limitación de los daños accidentales o resultantes o garantías implícitas, por lo que las exclusiones antes mencionadas no serían aplicables en su caso. Esta garantía no afecta a sus derechos legales de acuerdo con sus leyes nacionales o locales.

CERTIFICACIÓN Y CUMPLIMIENTO DE LAS NORMAS DE SEGURIDAD

CE

Este producto está registrado con la marca CE de acuerdo con la directiva de R & TTE (99/5/EC).

Por la presente, GN Netcom A/S declara que este producto cumple los requisitos esenciales y las disposiciones pertinentes de la Directiva 1999/5/CEE.

Para más información, consulte <http://www.jabra.com>

Dentro de la UE, este dispositivo está destinado para su uso en Austria, Bélgica, Chipre, República Checa, Dinamarca, Estonia, Finlandia, Francia, Alemania, Grecia, Hungría, Irlanda, Italia, Latvia, Lituania, Luxemburgo, Malta, Polonia, Portugal, Eslovaquia, Eslovenia, España, Suecia, Países Bajos, Reino Unido y en los países de la AELC en Islandia, Noruega y Suiza.

Bluetooth

La marca denominativa y el logotipo Bluetooth® son propiedad de Bluetooth SIG, Inc. y GN Netcom A/S utiliza dichas marcas bajo licencia. Las demás marcas y nombres comerciales son propiedad de sus titulares respectivos.

GLOSARIO

- 1. Bluetooth** es una tecnología de radio que conecta de forma inalámbrica dispositivos tales como teléfonos celulares y auriculares, sin cables a corta distancia (aproximadamente 10 metros o 30 pies). Si desea obtener más información, visite www.bluetooth.com
- 2. Los perfiles Bluetooth** son las distintas maneras en que los dispositivos Bluetooth se comunican con otros dispositivos. Los teléfonos Bluetooth son compatibles con el perfil de auriculares, el perfil de manos libres o ambos. Para que un dispositivo sea compatible con un perfil determinado, el fabricante del teléfono debe implantar ciertas funciones obligatorias dentro del software del teléfono.

3. **La sincronización** crea un vínculo único y cifrado entre dos dispositivos Bluetooth para permitir la comunicación entre ellos. Los dispositivos Bluetooth no funcionarán si no se han sincronizado.
4. **La contraseña o PIN** es un código que usted introduce en su teléfono celular para sincronizarlo con su Jabra BT530. De este modo, su teléfono y el Jabra BT530 se reconocen mutuamente y funcionan automáticamente de forma coordinada.
5. **Cuando el** Jabra BT530 está inactivo está en modo de espera. Cuando “finaliza” una llamada en su teléfono móvil, el auricular pasa al modo de espera.



Elimine el producto de acuerdo con las normativas y regulaciones locales

www.jabra.com/weee

Jabra

MADE IN CHINA



TYPE: BT530
IC: 2386C-BT530

.....
© 2008 GN Netcom A/S. All rights reserved. Jabra® is a registered trademark of GN Netcom A/S. All other trademarks included herein are the property of their respective owners. The Bluetooth® word mark and logos are owned by the Bluetooth SIG, Inc. and any use of such marks by GN Netcom A/S is under license. (Design and specifications subject to change without notice).
.....

www.jabra.com