

# Jabra

## BT530

GEBRUIKERSHANDLEIDING

---

A BRAND BY

 Netcom

## NEDERLANDS

BEDANKT .....	2
OVER UW JABRA BT530 .....	2
WAT U KUNT DOEN MET UW HEADSET .....	3
AAN DE SLAG .....	4
DE HEADSET OPLADEN .....	4
UW HEADSET IN- EN UITSCHAKELEN .....	5
MET DE TELEFOON PAREN .....	5
DRAAGSTIJL .....	6
HOE MOET IK.....	6
WAT DE LAMPJES BETEKENEN.....	8
LUISTEREN NAAR MUZIEK MET DE JABRA BT530 .....	9
BT530 MET TWEE MOBIELE TELEFOONS GEBRUIKEN.....	9
EEN JABRA BLUETOOTH HUB GEBRUIKEN .....	9
PROBLEMEN OPLOSSEN EN VEELGESTELDE VRAGEN .....	10
MEER HULP NODIG? .....	11
UW HEADSET VERZORGEN .....	12
WAARSCHUWING! .....	12
GARANTIE .....	15
VERKLARING EN VEILIGHEIDSGOEDKEURINGEN .....	18
WOORDENLIJST.....	18

## BEDANKT

Bedankt voor uw aankoop van de Jabra BT530 Bluetooth® headset.  
We hopen dat u er veel plezier van zult hebben! De handleiding helpt u op weg om uw headset optimaal te gebruiken.

## OVER UW JABRA BT530

- 1 Toets beantwoorden/beëindigen**
- 2 Aan/uit-knop**
- 3 LED-lampje**
- 4 Oplaadaansluiting**
- 5 Volume omhoog/volume omlaag**
- 6 Microfoons**
- 7 Oorhaak**
- 8 Oorkussentjes**

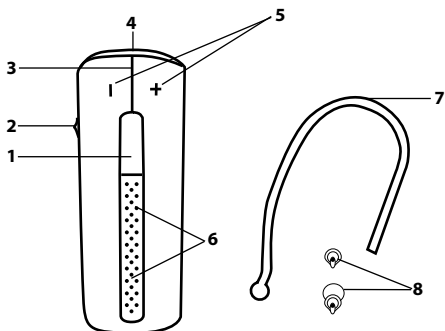

## WAT U KUNT DOEN MET UW HEADSET

### **Dit kunt u allemaal met uw Jabra BT530 doen:**

- Gesprekken beantwoorden
- Gesprekken beëindigen
- Gesprekken weigeren\*
- Spraakherkenning\*
- Laatste nummer herhalen\*
- Wisselgesprek\*
- Gesprek in de wachtstand zetten\*
- Ruggespraak
- Multi-point – verbinding met twee Bluetooth-apparaten tegelijk
- Muziek afspelen\*

### **Specificaties**

- Gesprekstijd tot maximaal 5½ uur/stand-bytijd tot maximaal 250 uur
- Oplaadbare batterij met oplaadoptie via AC-voeding, pc via USB-kabel of autolader (niet meegeleverd)
- Meerkleurig lampje voor status en batterij-indicator
- Stille modus – lampje gaat uit na 1 minuut
- Afmetingen: L 48 mm x B 18 mm x D 12,5 mm
- Gewicht: 10 gram
- Dubbele microfoonoplossing voor Noise Blackout™
- Digitale geluidsoptimalisatie via DSP-technologie
- Geluidsreductie bij verzonden en ontvangen audio
- Geluidsafhankelijke volumeregeling\*
- Automatische volumeregeling bij ontvangst audio
- Akoestische schokbescherming
- Geschikt voor Bluetooth Specification versie 2.0 + EDR (enhanced data rate), bijbehorende headset en handsfree profielen voor telefoongesprekken en Advanced Audio Distribution Profiel (A2DP) voor streaming muziek.
- e-SCO voor verbeterde geluidskwaliteit
- 128 bits encryptie
- Bereik maximaal 10 meter

## AAN DE SLAG

U moet onderstaande drie stappen volgen voordat u uw headset kunt gebruiken

### 1. Laad de headset op

### 2. Activeer Bluetooth op uw mobiele telefoon (zie de gebruiksaanwijzing van uw mobiele telefoon)

### 3. Paar uw headset met uw mobiele telefoon

De Jabra BT530 is eenvoudig te bedienen. De toets beantwoorden/beëindigen op de headset voert verschillende functies uit, afhankelijk van hoe lang u erop drukt.

Instructie	Tijd dat de knop wordt ingedrukt
Aanraken	Kort indrukken
Twee keer aanraken	2 keer snel achter elkaar aanraken
Drukken	Ongeveer: 1 seconde
Ingedrukt houden	Ongeveer: 5 seconden

## DE HEADSET OPLADEN

Zorg dat uw headset volledig is opgeladen voordat u deze gaat gebruiken (duurt ong. 2 uur). Gebruik de AC-voeding om op te laden via een stopcontact. Wanneer het indicatielampje (LED) constant brandt, laadt uw headset op. Als het indicatielampje constant groen brandt, is uw headset volledig opgeladen.

Gebruik alleen de in de doos meegeleverde lader. Gebruik geen laders van andere apparaten, omdat uw headset hierdoor beschadigd kan raken.

Wat u ziet	Oplaadniveau
Constant rood	Minder dan 70% opgeladen
Constant geel	Tussen 70% en volledig opgeladen
Constant groen	Volledig opgeladen

Let op: de levensduur van de batterij wordt aanzienlijk verkort als u uw apparaat gedurende langere tijd niet opgeladen laat. We raden u daarom aan uw apparaat tenminste één keer per maand op te laden.

## UW HEADSET IN- EN UITSCHAKELEN

- Schuif de aan-/uittoets naar voren aan de zijkant van de headset om de headset in te schakelen. Het indicatielampje knippert kort groen wanneer de headset is ingeschakeld.
- Schuif de aan-/uitknop naar achteren om de headset uit te schakelen.

## MET DE TELEFOON PAREN

Headsets zijn aangesloten op telefoons met behulp van de procedure 'paren'. Door het opvolgen van enkele eenvoudige stappen kan een telefoon binnen een paar minuten met een headset worden gepaard.

### 1. Zet de headset in de paarmodus

- Als u de Jabra BT530 voor het eerst aanzet, start de headset automatisch in de paarmodus, d.w.z. dat uw telefoon verbinding kan maken. Wanneer de headset in de paarmodus staat, brandt het indicatielampje (LED) constant.

### 2. Stel uw Bluetooth-telefoon in om de Jabra BT530 te 'ontdekken'

- Volg de handleiding van uw telefoon. Zorg er eerst voor dat Bluetooth is ingeschakeld op uw mobiele telefoon. Stel hierna uw telefoon in om de headset te ontdekken. Meestal moet u hierbij naar een menu 'instellen', 'aansluiten' of 'Bluetooth' op uw telefoon gaan, waarbij u dan de optie selecteert voor het ontdekken of toevoegen van een Bluetooth-apparaat.\*

### 3. Uw telefoon vindt de Jabra BT530

- Uw telefoon vindt de headset vervolgens onder de naam "Jabra BT530". De telefoon vraagt vervolgens of u wilt paren met de headset. Accepteren door op 'Ja' of 'OK' op de telefoon te drukken en bevestigen met het wachtwoord of PIN = 0000 (4 nullen). Uw telefoon geeft aan wanneer het paren voltooid is.



In het geval dat het paren niet lukt, zet u de Jabra BT530 handmatig in de paarmodus. Zorg dat de headset aan is. Houd de toets beantwoorden/beëindigen ongeveer 5 seconden ingedrukt totdat het indicatielampje (LED) verandert in een constant lampje. Houd de knop ingedrukt totdat het licht constant is.

## DRAAGSTIJL

De Jabra BT530 is klaar om gedragen te worden, maar kan met of zonder oorhaak worden gebruikt. De oorhaak kan worden verwijderd en de headset kan met de Ultimate Comfort Ear gels-oorkussentjes worden gebruikt.

De Ultimate Comfort Ear gels-oorkussentjes kunnen zowel links als rechts gedragen worden. De BT530 wordt geleverd met een middelgroot oorkussentje, maar dit kan vervangen worden door een groter of een kleiner exemplaar. U kunt het oorkussentje ook een beetje vervormen, zodat het beter past. Voor een optimale werking moet u de Jabra BT530 en uw mobiele telefoon aan dezelfde kant van het lichaam of in de gezichtslijn dragen. In het algemeen is de werking beter als er geen belemmeringen tussen uw headset en uw mobiele telefoon aanwezig zijn.

## HOE MOET IK...

### **Een gesprek beantwoorden**

- Raak de toets beantwoorden/beëindigen op uw headset aan om een gesprek te beantwoorden.

### **Een gesprek beëindigen**

- Raak de toets beantwoorden/beëindigen aan om een actief gesprek te beëindigen.

### **Een gesprek weigeren\***

- Druk als de telefoon gaat op de toets beantwoorden/beëindigen om een inkomend gesprek te weigeren. Afhankelijk van uw telefooninstellingen wordt de persoon die belt naar uw voice mail doorgeschakeld of hoort hij een in-gespreksignaal.

## **Een gesprek voeren**

- Als u een gesprek vanaf uw mobiele telefoon voert, wordt het gesprek (afhankelijk van de telefooninstellingen) automatisch overgezet naar uw headset. Als uw telefoon dit niet toestaat, raakt u de toets beantwoorden/beëindigen van de Jabra BT530 aan om het gesprek naar de headset door te schakelen.

## **Spraakherkenning activeren\***

- Druk op de toets beantwoorden/beëindigen. Voor het beste resultaat moet u de voice dialing tag via uw headset opnemen. Raadpleeg de gebruikershandleiding van uw telefoon voor meer informatie.

## **Laatste nummer herhalen\***

- Raak de toets beantwoorden/beëindigen op uw headset twee keer aan als de headset aan is en niet in gebruik.

## **Geluid en volume aanpassen\***

- Raak de toets volume omhoog of omlaag aan om het volume aan te passen.

## **Ruggespraak in-/uitschakelen**

- Voor ruggespraak drukt u tegelijkertijd op volume omhoog en omlaag. Tijdens ruggespraak klinkt er een laag piepalarm.
- Om ruggespraak uit te schakelen, raakt u een van de volumetoetsen aan.

## **Wisselgesprek en een gesprek in de wacht zetten\***

- Hiermee kunt u een gesprek in de wacht zetten en een wachtend gesprek beantwoorden.
- Druk eenmaal op de toets beantwoorden/beëindigen om het actieve gesprek in de wacht te zetten en het wachtende gesprek te beantwoorden.
- Druk op de toets beantwoorden/beëindigen om tussen de twee gesprekken te wisselen.
- Raak de toets beantwoorden/beëindigen aan om het actieve gesprek te beëindigen.

## **Batterij-indicator**

- Raak een van de volumetoetsen aan om het batterijniveau te zien.

<b>Wat u ziet</b>	<b>Batterijniveau/Gesprekstijd</b>
2 keer groen knipperen	1-5½ uur gesprekstijd
2 keer geel knipperen	10 min. - 1 uur
2 keer rood knipperen	10 min.

## WAT DE LAMPJES BETEKENEN

<b>Wat u ziet</b>	<b>Batterijniveau/Gesprekstijd</b>
Knipperend blauw en groen lampje	Inkomend gesprek
Knipperend blauw lampje	Knippert elke drie seconden: In standby-modus en verbonden met mobiele telefoon (gaat na 1 minuut uit)
Knipperend groen lampje	Knippert elke drie seconden: In standby-modus – niet verbonden (gaat na 1 minuut uit)
Knipperend blauw lampje	Knippert elke seconde: in gesprek (gaat na 30 seconden uit)
Knipperend rood lampje	Batterij bijna leeg
Knipperend paars lampje	Knippert elke seconde: Verbonden met A2DP streaming muziek (gaat na 30 seconden uit)
Constant blauw lampje	In paarmodus
Constant paars lampje	Speciale muziekpaarmodus Zie hoofdstuk Problemen oplossen en veelgestelde vragen
Constant groen lampje	Volledig opgeladen
Constant geel lampje	Oplaadniveau tussen 70% en volledig opgeladen
Constant rood lampje	Oplaadniveau minder dan 70%

## LUISTEREN NAAR MUZIEK MET DE JABRA BT530

De Jabra BT530 is geschikt voor streaming muziek via Bluetooth, hetzij via een mobiele telefoon of een ander Bluetooth-apparaat met A2DP-ondersteuning. Als uw BT530 met uw mobiele telefoon of de Bluetooth-muziekspeler gepaard is, kunt u via de telefoon of muziekspeler muziek afspelen, pauzeren, stopzetten en naar voren en achteren bladeren. Als u een gesprek ontvangt, wordt de muziek automatisch gestopt en kunt u het gesprek via de headset aannemen of weigeren. Zodra het gesprek is afgelopen, wordt de muziek hervat. Bij sommige telefoons en muziekapparatuur moet u op 'play' drukken om de muziek weer te starten.

## BT530 MET TWEE MOBIELE TELEFOONS GEBRUIKEN

Het is mogelijk om twee mobiele telefoons (of Bluetooth-apparaten) tegelijkertijd op uw Jabra BT530 headset aan te sluiten. Op die manier kunt u één headset gebruiken voor beide mobiele telefoons. Houd er echter wel rekening mee dat de functie Laatste nummer herhalen, onafhankelijk van de mobiele telefoon, het nummer van het laatste uitgaande gesprek herhaalt en dat de functie Voice Dialing alleen functioneert voor de laatst gepaarde mobiele telefoon.

## EEN JABRA BLUETOOTH HUB GEBRUIKEN

De Jabra BT530 kan worden gebruikt in combinatie met de Jabra Bluetooth Hub (wordt apart verkocht). Dit stelt u in staat om de headset zowel met uw mobiele telefoon als met uw telefoon op kantoor te gebruiken.

### **De Jabra BT530 met de Jabra Bluetooth Hub paren**

Het paarproces wijkt enigszins af:

1. Zet uw Jabra BT530 in de paarmodus.
2. Zet de Jabra Bluetooth Hub in de paarmodus.
3. Plaats ze dicht bij elkaar. U hebt geen speciale pincode nodig om de twee Jabra-producten te paren.

Raadpleeg de gebruikershandleiding van de Jabra Bluetooth Hub voor meer informatie over het aansluiten van de Bluetooth Hub op uw telefoon op kantoor. Het gebruik van de Jabra BT530 in combinatie met de Jabra Bluetooth Hub komt grotendeels overeen met het gebruik van de headset met alleen een mobiele telefoon. Het enige verschil is het doorschakelen van een gesprek van de telefoon op kantoor naar de headset.

## **Doorschakelen van een gesprek naar de headset**

- Raak de toets beantwoorden/beëindigen aan om het gesprek door te schakelen van de telefoon op kantoor naar de headset via de Jabra Bluetooth Hub.

Voor het beantwoorden van een gesprek op de telefoon op kantoor hebt u een handsetlifter nodig om ervoor te zorgen dat de Jabra BT530 het gesprek automatisch beantwoordt.

## PROBLEMEN OPLOSSEN EN VEELGESTELDE VRAGEN

### **Ik hoor gekraak**

- Bluetooth is een radiotechnologie en is daarom gevoelig voor objecten tussen de headset en het apparaat waarop het is aangesloten. De afstand tussen de headset en het aangesloten apparaat mag niet meer dan 10 meter bedragen, zonder grote hinderingen (muren e.d.).

### **Ik hoor niets in mijn headset**

- Verhoog het volume in de headset
- Zorg ervoor dat de headset is gepaard met een apparaat waarop muziek wordt afgespeeld.
- Zorg ervoor dat uw telefoon is verbonden met de headset door de beantwoorden/beëindigen toets aan te raken.

### **Het paren gaat niet goed**

- Het kan zijn dat u de verbinding voor het paren van uw headset in uw mobiele telefoon verwijderd hebt. Volg de paarinstructies.

### **Ik wil mijn headset resetten**

- U kunt uw headset resetten en testen door alle drie de toetsen tegelijkertijd ingedrukt te houden. Het rode, blauwe en groene lampje geven nu wit licht. In deze modus wordt de paarlijst gereset en u kunt testen of de headset werkt, omdat het mogelijk is audio via de luidspreker van de microfoon te horen.
- De headset schakelt automatisch na ong. 10 seconden uit. De volgende keer dat u de headset inschakelt, gaat deze in de paarmodus, net als toen u de nieuwe BT530 voor het eerst gebruikte.

### **Werkt de JABRA BT530 met andere Bluetooth-apparaten?**

- De Jabra BT530 is ontworpen om ook met Bluetooth-mobiele telefoons te functioneren. Het systeem kan ook met andere

Bluetooth-apparaten functioneren die compatibel zijn met Bluetooth versie 1.1 of hoger en een headset-, handsfree- of advance audio distribution-profiel ondersteunen.

### **Ik kan Gesprek weigeren, Gesprek in de wacht, Nummer herhalen of Spraakherkenning niet gebruiken**

Deze functies kunt u alleen gebruiken als uw telefoon een handsfree-profiel ondersteunt. Zelfs als het handsfree-profiel is ingesteld, kunnen gesprek weigeren, gesprek in de wacht en spraakherkenning extra functies zijn die niet door alle apparaten ondersteund worden. Zie de handleiding voor uw apparaat voor meer informatie.

Sommige functies kunnen alleen via het hoofdapparaat worden bediend, bijv. spraakherkenning bij gebruik van Jabra BT530 met 2 mobiele telefoons.

### **De muzikspeler begint te spelen wanneer u tijdens het aansluiten op de koptelefoon problemen met aansluiten/uitschakelen ondervindt, of wanneer de batterij van de koptelefoon bijna leeg is.**

Paar uw koptelefoon nogmaals aan het apparaat om dit te vermijden.

1. Zorg ervoor dat de koptelefoon aanstaat. Wanneer de muziekstroom van start is gegaan, schakel dan de muzikspeler op de telefoon uit.
2. Hou de toets beantwoorden/beëindigen ongeveer 5 sec. ingedrukt, tot het blauwe licht ononderbroken gaat branden
3. Hou de toets beantwoorden/beëindigen ingedrukt tot het blauwe licht uitgaat
4. Hou de toets ingedrukt tot het paarse licht ononderbroken gaat branden

Volg de gebruikelijke stappen om de koptelefoon te paren aan een Bluetooth-apparaat.

## MEER HULP NODIG?

1. **Web:** <http://www.jabra.com/support>  
(voor de meest recente supportinformatie en gebruiksaanwijzingen on line)
2. **E-mail:** [support.nl@jabra.com](mailto:support.nl@jabra.com)  
Informatie: [info@jabra.com](mailto:info@jabra.com)
3. **Phone:** 0800 0223039

## UW HEADSET VERZORGEN

- Zorg er altijd voor dat de Jabra BT530 tijdens opslag uitgeschakeld en goed beschermd is.
- Vermijd het bewaren bij extreme temperaturen (boven 45°C – inclusief direct zonlicht – of onder -10°C. Dit kan de levensduur van de batterij aanzienlijk bekorten en de werking van het toestel nadelig beïnvloeden. Hoge temperaturen kunnen de werking eveneens nadelig beïnvloeden.
- Stel de Jabra BT530 niet bloot aan regen of andere vloeistoffen.

## WAARSCHUWING!

### **EXTREEM HOGE GELUIDSNIVEAUS KUNNEN LEIDEN TOT BLIJVENDE GEHOORSCHADE. GEBRUIK EEN ZO LAAG MOGELIJK GELUIDSNIVEAU.**

Headsets kunnen geluidsniveaus en hoge tonen produceren die onder bepaalde omstandigheden kunnen leiden tot blijvend gehoorverlies. Voorkom langdurig gebruik van de headsets met buitensporige geluidsdrukniveaus. Lees onderstaande veiligheidsrichtlijnen goed door voordat u deze headset gebruikt.

### **U kunt het risico op gehoorschade beperken door de onderstaande veiligheidsaanwijzingen in acht te nemen**

#### **1. Doorloop de volgende stappen voordat u dit product gebruikt**

- Draai vóór het opzetten van de headset de volumeknop naar het laagste niveau.
- Vervolgens zet u de headset op en stelt u de volumeknop langzaam in op een aangenaam niveau.

#### **2. Tijdens het gebruik van dit product**

- Hou het volume zo laag mogelijk en vermijd het gebruik van de headset in lawaaierige omgevingen waar u snel geneigd bent om het volume hoger te zetten;
- Als een hoger volume nodig is, stelt u de volumeknop langzaam in;
- Bij een onaangenaam gevoel of een suizend geluid in uw oren stopt u onmiddellijk met het gebruik van de headset. Raadpleeg een arts.

Bij langdurig gebruik met een hoog volume kunnen de oren gewend raken aan het geluidsniveau. Dit kan leiden tot blijvende gehoorschade zonder dat u hier iets van merkt.

## **VEILIGHEIDSINFORMATIE**

- Gebruik van een headset vermindert het vermogen om andere geluiden te horen. Wees voorzichtig met het gebruik van uw headset bij activiteiten die uw volledige aandacht vereisen.
- Als u een pacemaker of andere medische elektronische apparatuur gebruikt, dient u uw arts te raadplegen voordat u dit apparaat gebruikt.
- Dit pakket bevat kleine onderdelen die gevaarlijk kunnen zijn voor kinderen en moet buiten het bereik van kinderen worden gehouden. De zakjes zelf of de vele kleine onderdelen die erin zitten kunnen tot verstikking leiden als ze worden ingeslikt.
- Probeer het product nooit zelf uit elkaar te halen. Geen van de onderdelen kan vervangen of gerepareerd worden door gebruikers. Alleen geautoriseerde dealers of onderhoudscentra mogen het product openen. Neem contact op met de dealer als onderdelen van het product, om welke reden ook, vervangen moeten worden, inclusief normale slijtage of defecten.
- Stel het product niet bloot aan regen, vocht of andere vloeistoffen om schade aan het product of uzelf te voorkomen.
- Volg alle aanwijzingen en richtlijnen om elektrische apparaten of RF-radioproducten uit te schakelen in bepaalde omgevingen zoals ziekenhuizen en vliegtuigen.

### **Let op: rij altijd veilig, laat u niet afleiden en volg de plaatselijke wetgeving!**

Gebruik van de headset terwijl u een gemotoriseerd voertuig, vaartuig of fiets bestuurt kan gevaarlijk zijn, en is strafbaar in sommige rechtsgebieden. Bovendien is het gebruik van deze headset terwijl beide oren bedekt zijn niet toegestaan in bepaalde rechtsgebieden. Controleer de plaatselijke wetgeving. Wees voorzichtig met het gebruik van uw headset bij activiteiten die uw volledige aandacht vereisen. Maak ook geen aantekeningen en lees geen documenten.

## **VERZORGING VAN DE INGEBOUWDE BATTERIJ:**

- Uw apparaat wordt gevoed door een oplaadbare batterij.
- De volledige capaciteit van een nieuwe batterij wordt pas bereikt na deze twee of drie keer volledig te hebben geladen en ontladen.
- De batterij kan honderden malen worden geladen en ontladen, maar zal uiteindelijk versleten raken. Laad uw batterij alleen op met de meegeleverde, goedgekeurde batterijladers voor dit apparaat.
- Trek het snoer van de lader uit het stopcontact en het apparaat als de lader niet in gebruik is. Laat een volledig geladen batterij niet in de lader zitten, omdat de levensduur kan worden gereduceerd bij overladen.
- Een volledig geladen batterij zal spanning verliezen als deze niet wordt gebruikt.
- Als het apparaat op warme of koude plaatsen wordt achtergelaten, zoals in een afgesloten auto onder zomerse of winterse omstandigheden, gaat dit ten koste van de capaciteit en de levensduur van de batterij.
- Probeer de batterij te allen tijden tussen de 15°C en 25°C te bewaren. Een apparaat met een warme of koude batterij kan tijdelijk buiten bedrijf zijn, ook als de batterij volledig is geladen. De prestaties van de batterij hebben vooral te lijden bij temperaturen ver onder het vriespunt.
- Gooi geen batterijen in een open vuur. Dit leidt tot explosiegevaar.
- Batterijen kunnen ook ontploffen als ze beschadigd zijn.

### **Batterijwaarschuwing!**

- "Voorzichtig" – De batterij die in dit apparaat wordt gebruikt kan ontbranden of tot een chemische ontbranding leiden bij verkeerd gebruik.
- Probeer het product niet te openen of de batterij te vervangen. De batterij is ingebouwd en niet vervangbaar.
- Gebruik van andere batterijen kan tot brand of een explosie leiden en leidt tot het beëindigen van de garantie.

- Laad uw batterij alleen op met de meegeleverde, goedgekeurde batterijladers voor dit apparaat.
- Gooi batterijen weg in overeenstemming met de plaatselijke wet- en regelgeving. Recycle de batterij indien mogelijk. Niet weggooien als huishoudelijk afval.
- Bewaar het product altijd buiten bereik van kinderen.

#### **VERZORGING VAN DE LADER:**

- Probeer uw headset niet te laden met enig ander apparaat dan de meegeleverde AC-adapter. Het gebruik van een andere adapter kan de headset beschadigen of vernielen en kan leiden tot het beëindigen van de garantie en tot gevaarlijke situaties. Neem contact op met uw dealer voor de beschikbaarheid van goedgekeurde attributen.

**Belangrijk:** de headset mag niet gebruikt worden tijdens het opladen.

#### **Waarschuwing lader!**

- Als u de stroomkabel of enig ander attribuut loskoppelt, trek dan aan de stekker en niet aan het snoer. Gebruik nooit een lader die beschadigd is.
- Probeer niet om de lader uit elkaar te halen, omdat deze een gevaarlijke elektrische schok kan afgeven. Het foutief in elkaar zetten kan leiden tot een elektrische schok of brand bij daaropvolgend gebruik.
- Laad uw headset niet op bij extreem hoge of lage temperaturen en gebruik de lader niet buitenshuis of in een vochtige omgeving.

## GARANTIE

### **Beperkte garantie van één (1) jaar**

GN Netcom A/S ('GN') garandeert dat dit product gedurende een periode van één (1) jaar na aankoopdatum ('Garantieperiode') vrij van materiaaldefecten functioneert en vakkundig is vervaardigd (met inachtneming van de hieronder vermelde voorwaarden). Gedurende de Garantieperiode draagt GN zorg voor de reparatie of vervanging (een en ander ter beoordeling van GN zelf) van dit product dan wel van de defecte onderdelen ('Garantieonderhoud'). Indien reparatie of vervanging vanuit commercieel oogpunt niet haalbaar is of als dit niet tijdig gerealiseerd kan worden, kan GN u een vergoeding betalen ter hoogte van de aankoopprijs van

het betreffende product. Reparatie of vervanging geeft onder de bepalingen van deze garantie geen recht op enigerlei uitbreiding of een hernieuwde aanvang van de garantieperiode.

### **Claims onder de Garantie**

Om in aanmerking te komen voor Garantieonderhoud dient u contact op te nemen met de GN-dealer waarbij u het product hebt aangeschaft of surf naar of [www.jabra.com](http://www.jabra.com) voor nadere informatie over onze klantenservice. Het Product dient in de originele verpakking of in een verpakking die vergelijkbare bescherming biedt naar de dealer of naar GN (indien aangegeven op [www.jabra.com](http://www.jabra.com)) te worden geretourneerd of getransporteerd. De kosten voor het verzenden van het product naar GN zijn voor u. Als het product nog onder de garantie valt, zal GN de kosten voor het naar u terugzenden van het product voor zijn rekening nemen nadat de service onder de garantie is uitgevoerd. De kosten voor de retourzending zijn voor uw rekening voor producten die niet onder de garantie vallen of waarvan de reparatie niet onder de garantievoorwaarden valt.

Om in aanmerking te komen voor Garantieonderhoud dient de volgende informatie beschikbaar te worden gesteld: (a) het product en (b) het aankoopbewijs, met daarop duidelijk vermeld de naam en het adres van de verkoper, de datum van aankoop en de productsoort. Het aankoopbewijs geldt als bewijs dat het product binnen de Garantieperiode valt. Vermeld verder ook (c) uw retouradres, (d) uw telefoonnummer overdag en (e) de reden voor retourneren. Als onderdeel van de inspanning van GN om afval dat schadelijk is voor het milieu te beperken, accepteert u hierbij dat het product mogelijk bestaat uit herstelde apparatuur met mogelijk gebruikte onderdelen waaraan in sommige gevallen aanpassingen zijn doorgevoerd. De gebruikte onderdelen zijn allemaal conform de hoge kwaliteitsnormen die binnen GN gelden en voldoen aan alle specificaties van GN ten aanzien van productprestaties en betrouwbaarheid. U accepteert bovendien dat de vervangen onderdelen of componenten eigendom worden van GN.

### **Beperkte garantie**

Deze garantie geldt alleen voor de persoon die de originele aankoop heeft gedaan en wordt automatisch voor vervaldatum beëindigd indien dit Product wordt verkocht of op andere wijze aan een derde partij wordt overgedragen. De garantie die door GN in deze verklaring wordt gegeven, is uitsluitend van toepassing op

Producten die voor gebruik en niet voor wederverkoop worden aangeschaft. De garantie is niet van toepassing op aankopen in een geopende doos; deze worden verkocht 'in de huidige staat' en zonder garantie. In het bijzonder worden van deze Garantie uitgesloten onderdelen met een beperkte levensduur, welke onderhevig zijn aan normale slijtage, zoals plokkappen, oorkussentjes, modulaire plugs, oordopjes, lakken, batterijen en andere accessoires. Deze Garantie is ongeldig indien het door de fabriek aangebrachte serienummer, datumcodelabel of productlabel is gewijzigd of van het Product is verwijderd. Defecten of schade veroorzaakt door: (a) oneigenlijk gebruik, misbruik of onoordeelkundig gebruik, ongelukken of verwaarlozing, zoals fysieke schade (scheuren, krassen etc.) aan het oppervlak van het Product als gevolg van misbruik; (b) contact met water, extreme vochtigheid, zand, vuil en dergelijke, of extreme hitte; (c) het gebruik van het Product of accessoires voor commerciële doeleinden of het onderwerpen van het Product of de accessoires aan abnormaal gebruik of omstandigheden; of (d) andere handelingen die GN niet verweten kunnen worden, worden niet gedekt door deze Garantie. Schade door onjuist gebruik, onderhoud of installatie, of pogingen tot reparatie door een andere partij of persoon dan GN of een GN-dealer die gemachtigd is garantiewerk uit te voeren voor GN, wordt niet gedekt door deze Garantie. Ongeautoriseerde reparatiewerkzaamheden leiden tot ongeldigverklaring van deze garantie. Schade ontstaan door gebruik van producten, accessoires of andere randapparatuur die niet tot het GN merk of tot door GN gecertificeerde producten behoren, wordt niet gedekt door deze Garantie.

REPARATIES OF VERVANGINGEN UITGEVOERD CONFORM DEZE GARANTIE IS HET ENIGE RECHTSMIDDEL DAT CONSUMENT TOEKOMT. GN IS NIET AANSPRAKELIJK VOOR INCIDENTELE OF GEVOLGSCHADE ALS GEVOLG VAN EEN OVERTREDING VAN EEN EXPLICIETE DAN WEL IMPLICIETE GARANTIE OP DIT PRODUCT. VOOR ZOVER WETTELIJK TOEGESTAAN, GELDT DEZE GARANTIE ALS EEN EXCLUSIEVE GARANTIE DIE IN DE PLAATS TREEDT VAN ALLE ANDERE IMPLICIETE DAN WEL EXPLICIETE GARANTIES, MET INBEGRIJF VAN, MAAR NIET BEPERKT TOT, DE GARANTIE VAN VERKOOPBAARHEID EN GESCHIKTHEID VOOR EEN BEPAALD DOEL.

**OPMERKING!** Deze garantie voorziet u van specifieke wettelijke rechten. Het kan zijn dat u ook andere rechten toekomen die per locatie kunnen verschillen. Sommige jurisdicties staan uitsluiting of beperking van incidentele of gevolgschade of geïmpliceerde garanties niet toe. Om die reden kan het zijn dat bovenstaande uitsluiting niet op u van toepassing is. Deze garantie heeft geen invloed op de rechten die u op grond van toepasselijke nationale of plaatselijke wet- en regelgeving hebt.

## VERKLARING EN VEILIGHEIDSGOEDKEURINGEN

### **CE**

Dit product is CE gemerkt volgens de bepalingen van de R & TTE-richtlijn (99/5/EC). Hierbij verklaart GN Netcom A/S dat dit product in overeenstemming is met de essentiële eisen en andere relevante bepalingen van de richtlijn 1999/5/EC. Raadpleeg voor meer informatie <http://www.jabra.com>

### **Bluetooth**

Het merkwoord Bluetooth® en de logos zijn in het bezit van Bluetooth SIG, Inc. en het gebruik van deze woorden en tekens moet worden geautoriseerd door GN Netcom A/S. Andere handelsmerken zijn in het bezit van de respectievelijke eigenaars.

Volg de plaatselijke regels en bepalingen als u dit product wilt weggoien. [www.jabra.com/weee](http://www.jabra.com/weee)

## WOORDENLIJST

- 1. Bluetooth** is een radiotechnologie waarmee u apparaten, zoals mobiele telefoons en headsets, zonder kabels of snoeren kunt verbinden over een korte afstand van ongeveer 10 meter. Kijk voor meer informatie op [www.bluetooth.com](http://www.bluetooth.com).
- 2. Bluetooth-profielen** zijn de verschillende manieren waarop Bluetooth-apparaten communiceren met andere apparaten. Bluetooth-telefoons ondersteunen het headset-profiel, het handsfree-profiel of beide. Om een bepaald profiel te ondersteunen, moet een telefoonfabrikant bepaalde verplichte functies in de software van de telefoon implementeren.

- 3. Paren zorgt** voor een unieke en gecodeerde communicatielink tussen twee Bluetooth-apparaten en laat deze met elkaar communiceren. Bluetooth-apparaten werken niet als de apparaten niet gepaard zijn.
- 4. Wachtwoord of PIN** is een code die u invoert op uw mobiele telefoon om deze met de Jabra BT530 te paren. Hierdoor herkennen uw telefoon en de Jabra BT530 elkaar en werken ze automatisch samen.
- 5. Stand-bymodus** is wanneer de Jabra BT530 passief op een gesprek wacht. Als u een gesprek op uw mobiele telefoon 'beëindigt', gaat de headset naar stand-by.



Volg de plaatselijke regels en bepalingen als u dit product wilt weggooien.

 [www.jabra.com/weee](http://www.jabra.com/weee)

# Jabra

MADE IN CHINA



TYPE: BT530  
IC: 2386C-BT530

.....  
© 2008 GN Netcom A/S. All rights reserved. Jabra® is a registered trademark of GN Netcom A/S. All other trademarks included herein are the property of their respective owners. The Bluetooth® word mark and logos are owned by the Bluetooth SIG, Inc. and any use of such marks by GN Netcom A/S is under license. (Design and specifications subject to change without notice).  
.....

[www.jabra.com](http://www.jabra.com)