

Jabra

BT530

BENUTZERHANDBUCH

A BRAND BY

 Netcom

DEUTSCH

VIELEN DANK	2
IHR JABRA BT530.....	2
FUNKTIONEN IHRES HEADSETS	3
ERSTE SCHRITTE	4
AUFLADEN DES AKKUS IM HEADSET	4
EIN- UND AUSSCHALTEN DES HEADSETS.....	5
PAIRING MIT DEM TELEFON	5
TRAGESTIL.....	6
GEWÜNSCHTE AKTION.....	6
BEDEUTUNG DER LED.....	8
MUSIKHÖREN MIT JABRA BT530	9
VERWENDEN DES BT530 MIT ZWEI MOBILTELEFONEN.....	9
VERWENDEN EINES JABRA BLUETOOTH-HUBS	9
FEHLERBEHEBUNG UND FAQ.....	10
WEITERE HILFE?.....	11
PFLEGE IHRES HEADSETS	12
WARNUNG!	12
GARANTIE	13
ZERTIFIZIERUNG UND SICHERHEITSTECH NISCHE GENEHMIGUNGEN	16
GLOSSAR	16

VIELEN DANK

Wir danken Ihnen, dass Sie sich für das Jabra BT530 Bluetooth® Headset entschieden haben. Wir hoffen, dass Sie viel Freude daran haben werden! Dieses Handbuch unterstützt Sie bei den ersten Schritten und hilft Ihnen dabei, Ihr Headset optimal zu nutzen.

IHR JABRA BT530

- 1 Taste Rufannahme/Beenden**
- 2 Ein-/Aus-Schalter**
- 3 LED**
- 4 Ladebuchse**
- 5 Lautstärketasten (+/-)**
- 6 Mikrofone**
- 7 Ohrbügel**
- 8 Gelkissen**

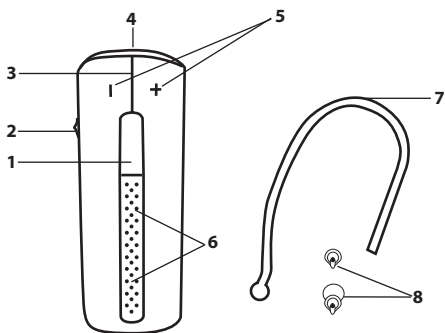

FUNKTIONEN IHRES HEADSETS

Das können Sie mit Ihrem Jabra BT530 tun:

- Anrufe annehmen
- Anrufe beenden
- Anrufe ablehnen*
- Sprachsteuerung*
- Wahlwiederholung*
- Anklopfen*
- Gespräch parken*
- Stummschaltung aktivieren
- Multipoint-Funktion – mit zwei Bluetooth-Geräten gleichzeitig verbunden sein
- Musik wiedergeben*

Spezifikationen

- Gesprächszeit bis zu 4 Stunden / Standby-Zeit bis zu 250 Stunden
- Aufladbarer Akku mit Ladeoption über Wechselstromnetzteil, PC und USB-Kabel oder Kfz-Ladegerät (nicht enthalten)
- Mehrfarbige LED für die Status- und Ladeanzeige
- Ruhemodus – Beleuchtung wird nach einer Minute ausgeschaltet
- Abmessungen: L 48 mm x B 18 mm x T 12,5 mm
- Gewicht: 10 Gramm
- Dualmikrofonlösung für Geräuschunterdrückung
- Digitale Klangverbesserung dank DSP-Technologie
- Geräuschunterdrückung bei gesendeten und empfangenen Audiosignalen
- Geräuschabhängige Lautstärkeregelung*
- Automatische Lautstärkeregelung bei empfangenen Audiosignalen
- Schutz vor akustischem Schock
- Geeignet für Bluetooth-Spezifikation Version 2.0 + EDR (Enhanced Data Rate), Unterstützung für Headset- und Freisprechprofile für Telefongespräche und Advanced Audio Distribution Profile (A2DP) für die Musikwiedergabe
- e-SCO-Funktion für erweiterte Audioqualität
- 128-Bit-Verschlüsselung
- Reichweite bis zu 10 Meter

ERSTE SCHRITTE

Bevor Sie Ihr Headset verwenden, sollten Sie folgende Schritte ausführen:

- 1. Aufladen des Akkus im Headset**
- 2. Aktivieren der Bluetooth-Funktion auf Ihrem Mobiltelefon (siehe Handbuch für Ihr Mobiltelefon)**
- 3. Durchführen eines Pairing des Headsets mit dem Mobiltelefon**

Das Jabra BT530 ist einfach zu bedienen. Die Taste Rufannahme/ Beenden am Headset bietet verschiedene Funktionen, je nachdem, wie lange sie gedrückt wird.

Aktion	Drückdauer
Tippen	Kurz darauf tippen
Zweimal tippen	Zweimal kurz nacheinander darauf tippen
Drücken	Ca. 1 Sekunde
Drücken und Halten	Ca. 5 Sekunden

AUFLADEN DES AKKUS IM HEADSET

Stellen Sie sicher, dass Ihr Headset vollständig aufgeladen wurde, bevor Sie es erstmals verwenden (Ladedauer ca. 2 Stunden). Verwenden Sie das Netzteil, um den Akku im Headset über eine Steckdose aufzuladen. Leuchtet die Leuchtanzeige (LED) permanent, wird das Headset geladen. Leuchtet die LED permanent grün, ist das Headset vollständig geladen. Verwenden Sie nur das in der Verpackung mitgelieferte Ladegerät. Andere Ladegeräte könnten Ihr Headset beschädigen.

LED	Ladestatus
Leuchtet permanent rot	Weniger als 70 % geladen
Leuchtet permanent gelb	Zwischen 70 und 100 % geladen
Leuchtet permanent grün	Vollständig geladen

Bitte beachten: Die Nutzungsdauer des Akkus verkürzt sich deutlich, wenn das Gerät über einen längeren Zeitraum nicht geladen wurde. Wir empfehlen daher, das Gerät mindestens einmal im Monat aufzuladen.

EIN- UND AUSSCHALTEN DES HEADSETS

- Schieben Sie den Ein-/Aus-Schalter nach vorne, um das Headset einzuschalten. Die LED blinkt eine Sekunde lang grün, wenn das Headset eingeschaltet ist.
- Schieben Sie den Ein-/Aus-Schalter nach hinten, um das Headset auszuschalten.

PAIRING MIT DEM TELEFON

Headsets werden über das so genannte „Pairing“ mit einem Telefon verbunden. Mit einigen einfachen Schritten kann ein Pairing eines Telefons mit einem Headset innerhalb weniger Minuten durchgeführt werden.

1. Versetzen Sie das Headset in den Pairing-Modus

- Wenn Sie Ihr Jabra BT530 zum ersten Mal einschalten, wird das Headset automatisch in den Pairing-Modus versetzt – d. h. es ist für Ihr Telefon erkennbar. Wenn sich das Headset im Pairing-Modus befindet, leuchtet die LED permanent.

2. Konfigurieren Sie Ihr Bluetooth-Telefon zur Erkennung des Jabra BT530

- Folgen Sie dabei den Anweisungen im Handbuch Ihres Telefons. Stellen Sie zunächst sicher, dass die Bluetooth-Funktion auf Ihrem Mobiltelefon aktiviert ist. Konfigurieren Sie Ihr Telefon dann zur Erkennung des Headsets. In der Regel erfolgt die Konfiguration über Menüs in Ihrem Telefon wie „Setup“, „Verbinden“ oder „Bluetooth“ und der Auswahl einer Option wie „Erkennung“ oder „Hinzufügen“ eines Bluetooth®-Geräts.*

3. Das Telefon erkennt das Jabra BT530 automatisch

- Das Telefon erkennt das Headset unter dem Namen „Jabra BT530“. Auf dem Telefon werden Sie anschließend gefragt, ob Sie ein Pairing mit dem Headset durchführen möchten. Bejahen Sie diese Frage mit „Yes“, „Ja“ oder „OK“ im Telefonmenü, und bestätigen Sie das Pairing durch Eingabe des Passworts oder der PIN = 0000 (4 Nullen). Nach Abschluss des Pairings bestätigt das Telefon den Vorgang.



Falls das Pairing fehlschlägt, versetzen Sie das Jabra BT530 manuell in den Pairing-Modus. Schalten Sie das Headset ein. Drücken und halten Sie die Taste Rufannahme/Beenden ungefähr 5 Sekunden lang, bis die LED permanent leuchtet. Halten Sie die Taste so lange gedrückt, bis die LED permanent leuchtet.

TRAGESTIL

Das Jabra BT530 ist jetzt einsatzbereit und kann mit oder ohne Ohrbügel verwendet werden. Der Ohrbügel kann entfernt werden, und das Headset kann mit Ultimate Comfort Gelkissen getragen werden.

Die Ultimate Comfort Gelkissen können für das rechte und linke Ohr verwendet werden. Zum Lieferumfang des BT530 gehört ein Gelkissen mittlerer Größe; Sie können es jedoch durch ein kleines oder großes ersetzen. Sie können das Gelkissen auch leicht verformen, damit es optimal und komfortabel sitzt. Tragen Sie zur optimalen Leistung Ihr Jabra BT530 auf derselben Seite wie Ihr Mobiltelefon, zumindest aber in direktem Sichtkontakt. Das Headset funktioniert am besten, wenn sich zwischen ihm und dem Telefon keinerlei Hindernisse befinden.

GEWÜNSCHTE AKTION

Einen Anruf annehmen

- Tippen Sie kurz auf die Taste Rufannahme/Beenden am Headset.

Einen Anruf beenden

- Tippen Sie erneut kurz auf die Taste Rufannahme/Beenden am Headset.

Einen Anruf ablehnen*

- Drücken Sie die Taste Rufannahme/Beenden während des Klingelns, um einen ankommenden Anruf abzulehnen. Je nach Telefoneinstellung wird der Anrufer entweder an Ihre Mailbox umgeleitet, oder er hört ein Besetztzeichen.

Einen Anruf tätigen

- Wenn Sie mit Ihrem Mobiltelefon einen Anruf tätigen, wird das Gespräch automatisch (je nach Telefoneinstellungen) über das Headset geleitet. Bietet Ihr Telefon diese automatische Funktion nicht, tippen Sie kurz auf die Taste Rufannahme/Beenden am Jabra BT530, um das Gespräch über das Headset zu leiten.

Sprachsteuerung aktivieren*

- Drücken Sie die Taste Rufannahme/Beenden. Um optimale Ergebnisse zu erzielen, zeichnen Sie die Sprachbefehle über das Headset auf. Im Handbuch Ihres Mobiltelefons finden Sie weitere Informationen zur Sprachsteuerung.

Wahlwiederholung*

- Tippen Sie zweimal kurz auf die Taste Rufannahme/Beenden, wenn das Headset eingeschaltet ist und nicht verwendet wird.

Sound und Lautstärke einstellen*

- Tippen Sie kurz auf die Lautstärketaste (+ oder -) zum Einstellen der Lautstärke.

Stummschaltung aktivieren/deaktivieren

- Drücken Sie beide Lautstärketasten (+) und (-) gleichzeitig, um die Stummschaltung zu aktivieren. Während der Stummschaltung eines Gesprächs ertönt ein leiser Piepton.
- Tippen Sie auf eine der beiden Lautstärketasten, um die Stummschaltung zu deaktivieren.

Anklopfen und Gespräche parken*

- Mit diesen Funktionen können Sie ein aktives Gespräch unterbrechen und ein weiteres Gespräch annehmen.
- Drücken Sie die Taste Rufannahme/Beenden einmal, um das aktive Gespräch zu parken und das neue Gespräch anzunehmen.
- Drücken Sie die Taste Rufannahme/Beenden, um zwischen den Gesprächen hin- und herzuschalten.
- Tippen Sie kurz auf die Taste Rufannahme/Beenden, um das aktive Gespräch zu beenden.

Akkuanzeige

- Tippen Sie auf eine der Lautstärketasten, um den Akkustatus anzuzeigen.

LED	Akkustatus/verbleibende Gesprächszeit
Blinkt zweimal grün	1-4 Stunden Gesprächszeit
Blinkt zweimal gelb	10 Minuten bis 1 Stunde
Blinkt zweimal rot	10 Minuten

BEDEUTUNG DER LED

LED	Akkustatus/verbleibende Gesprächszeit
Blinkt blau und grün	Eingehender Anruf
Blinkt blau	Blinkt alle drei Sekunden: Im Standby-Modus und mit Mobiltelefon verbunden (blinkt nur 1 Minute lang)
Blinkt grün	Blinkt alle drei Sekunden: Im Standby-Modus – nicht verbunden (blinkt eine Minute lang)
Blinkt blau	Blinkt einmal pro Sekunde: Aktives Gespräch (blinkt 30 Sekunden lang)
Blinkt rot	Akku beinahe leer
Blinkt violett	Blinkt einmal pro Sekunde: Im A2DP-Modus verbunden zur Musikwiedergabe (blinkt 30 Sekunden lang)
Leuchtet permanent blau	Im Pairing-Modus
Leuchtet permanent violett	Spezieller Musik-Pairing-Modus Siehe Kapitel Fehlerbehebung & FAQ
Leuchtet permanent grün	Vollständig geladen
Leuchtet permanent gelb	Akkuladestatus zwischen 70 und 100 %
Leuchtet permanent rot	Akkuladestatus weniger als 70 %

MUSIKHÖREN MIT JABRA BT530

Das Jabra BT530 kann über eine Bluetooth-Verbindung Musik wiedergeben, die auf Ihrem Mobiltelefon oder einem anderen Bluetooth-Gerät mit A2DP-Unterstützung gespeichert ist. Wenn Sie ein Pairing zwischen dem BT530 und Ihrem Mobiltelefon oder Bluetooth-Musik-Player durchgeführt haben, verwenden Sie Ihr Mobiltelefon oder Bluetooth-Musik-Player für die Funktionen Wiedergabe, Pause, Stopp, Vor- und Rücklauf. Bei einem eingehenden Anruf wird die Musik automatisch unterbrochen, so dass Sie über das Headset den Anruf annehmen oder ablehnen können. Wenn Sie das Gespräch beendet haben, wird die Musik in der Regel fortgesetzt. Bei einigen Telefonen und Musik-Playern müssen Sie auf die Wiedergabetaste drücken, um die Musikwiedergabe fortzusetzen.

VERWENDEN DES BT530 MIT ZWEI MOBILTELEFONEN

Es können gleichzeitig zwei Mobiltelefone (bzw. Bluetooth-Geräte) mit dem Jabra BT530 verbunden sein. Dies bietet Ihnen die Möglichkeit, beide Mobiltelefone mit nur einem einzigen Headset zu bedienen. Bitte beachten Sie, dass das Merkmal Wahlwiederholung unabhängig vom Mobiltelefon die zuletzt gewählte Nummer wählt. Die Sprachwahlfunktion funktioniert nur mit dem Mobiltelefon, mit dem zuletzt ein Pairing durchgeführt wurde.

VERWENDEN EINES JABRA BLUETOOTH-HUBS

Das Jabra BT530 kann in Verbindung mit dem Jabra Bluetooth-Hub (optional erhältlich) verwendet werden. Dies bedeutet, dass Sie das Headset mit Ihrem Mobiltelefon und Ihrem Bürotelefon verwenden können.

Pairing des Jabra BT530 mit dem Jabra Bluetooth-Hub

Dieser Pairing-Prozess erfolgt etwas anders:

1. Versetzen Sie das Jabra BT530 in den Pairing-Modus.
2. Versetzen Sie den Jabra Bluetooth-Hub in den Pairing-Modus.
3. Legen Sie beide Geräte dicht nebeneinander. Für das Pairing der beiden Jabra-Produkte wird keine spezielle PIN benötigt.

Im Handbuch des Jabra Bluetooth-Hubs finden Sie weitere Informationen zum Verbinden des Bluetooth-Hubs mit Ihrem Bürotelefon. Die Verwendung des Jabra BT530 mit dem Jabra Bluetooth-Hub ist dem Einsatz des Headsets mit nur einem Mobiltelefon sehr ähnlich. Der einzige Unterschied besteht im Weiterleiten eines Gesprächs vom Bürotelefon über das Headset.

Weiterleiten des Gesprächs an das Headset

- Tippen Sie kurz auf die Taste Rufannahme/Beenden, um das Gespräch vom Bürotelefon über den Jabra Bluetooth-Hub auf das Headset weiterzuleiten.

Für das Annehmen eines Gesprächs vom Bürotelefon ist ein Hörerabnehmer erforderlich, damit das Jabra BT530 das Gespräch automatisch annehmen kann.

FEHLERBEHEBUNG UND FAQ

Ich höre knisternde Geräusche

- Bluetooth ist eine Funktechnologie; d. h. Gegenstände, die sich zwischen dem Headset und dem Gerät befinden, mit dem es verbunden ist, stellen ein Hindernis für die Verbindung dar. Das Headset und das verbundene Gerät sollten maximal 10 Meter voneinander entfernt sein. Es sollten sich keine größeren Gegenstände (wie Wände o. ä.) zwischen den Geräten befinden.

Ich höre nichts im Headset

- Stellen Sie das Headset lauter.
- Vergewissern Sie sich, dass ein Pairing des Headsets mit dem Gerät durchgeführt wurde.
- Vergewissern Sie sich, dass Ihr Telefon mit dem Headset verbunden ist, indem Sie auf die Taste Rufannahme/Beenden tippen.

Beim Pairing treten Probleme auf

- Sie haben möglicherweise im Mobiltelefon die Pairing-Verbindung zu Ihrem Headset gelöscht. Folgen Sie den Anleitungen zum Pairing.

Ich möchte das Headset zurücksetzen

- Sie können das Headset zurücksetzen und testen, indem Sie alle drei Tasten am Headset drücken und halten. Die LED leuchtet weiß. In diesem Modus wird die Pairing-Liste zurückgesetzt, und Sie können überprüfen, ob Ihr Headset funktioniert. Dies ist der Fall, wenn der Lautsprecher Mikrofonsignale ausgibt.
- Das Headset wird automatisch nach 10 Sekunden ausgeschaltet. Wenn Sie das Headset das nächste Mal einschalten, befindet sich es im Pairing-Modus (wie beim ersten Mal, als Sie Ihr neues BT530 eingeschaltet haben).

Kann das Jabra BT530 auch mit anderen Bluetooth-Geräten verwendet werden?

- Jabra BT530 ist zur Verwendung mit Bluetooth-Mobiltelefonen vorgesehen. Es kann jedoch auch mit anderen Bluetooth-Geräten verwendet werden, die mit Bluetooth Version 1.1 oder höher kompatibel sind und ein Headset-Profil, Freisprechprofil und/oder A2DP (Advanced Audio Distribution Profile) unterstützen.

Ich kann die Funktionen Anruf ablehnen, Gespräch parken, Wahlwiederholung oder Sprachsteuerung nicht verwenden

Um diese Funktionen verwenden zu können, muss Ihr Telefon das entsprechende Freisprechprofil unterstützen. Auch wenn das Freisprechprofil aktiviert ist, sind die Funktionen Anruf ablehnen, Gespräch parken und Sprachsteuerung optional und werden nicht von allen Geräten unterstützt. Nähere Informationen finden Sie im Handbuch zum Gerät.

Bitte beachten Sie, dass einige Funktionen nur vom primären Gerät aus gesteuert werden können, z. B. Sprachsteuerung bei Verwendung von Jabra BT530 mit 2 Mobiltelefonen.

WEITERE HILFE?

- 1. Web:** <http://www.jabra.com/support>
(für die aktuellsten Supportinformationen und Online-Benutzerhandbücher)
- 2. E-mail:** support.de@jabra.com
Information: info@jabra.com
- 3. Tel.:** 0800 1826756

PFLEGE IHRES HEADSETS

- Lagern Sie Ihr Jabra BT530 immer ausgeschaltet und an einem geschützten Ort.
- Vermeiden Sie die Lagerung bei extremen Temperaturen (über 45 °C – einschließlich direkten Sonnenlichts – oder unter -10 °C). Dies könnte die Akkunutzungsdauer verkürzen und sich auf den Betrieb auswirken. Durch hohe Temperaturen wird auch die Leistung herabgesetzt.
- Setzen Sie das Jabra BT530 nicht Regen oder anderen Flüssigkeiten aus.

WARNUNG!

Headsets können laute und hohe Töne wiedergeben. Wenn Sie solchen Tönen ausgesetzt sind, kann dies zu dauerhaften Hörschäden bzw. dauerhaftem Hörverlust führen. Die Lautstärke hängt von verschiedenen Faktoren ab, wie vom verwendeten Telefon, den Einstellungen für Empfang und Lautstärke und der Umgebung. Lesen Sie zunächst die folgenden Sicherheitshinweise, bevor Sie dieses Headset verwenden.

Sicherheitshinweise

1. Bevor Sie dieses Produkt verwenden, folgen Sie diesen Schritten:

- Bevor Sie das Headset aufsetzen, stellen Sie die geringste Lautstärke ein,
- setzen Sie das Headset auf, und
- passen Sie die Lautstärke dann langsam auf einen angenehmen Pegel an.

2. Während der Verwendung des Produkts:

- Lassen Sie die Lautstärke so leise wie möglich eingestellt, und vermeiden Sie die Verwendung des Headsets in einer lauten Umgebung, die möglicherweise eine lautere Einstellung erfordert.
- Wenn Sie die Lautstärke erhöhen müssen, passen Sie sie langsam an. Außerdem:
- Wenn Beschwerden auftreten oder Sie ein Klingeln in den Ohren bemerken, setzen Sie das Headset sofort ab, und suchen Sie ggf. einen Arzt auf.

Bei fortgesetzter Verwendung mit hoher Lautstärke können sich Ihre Ohren an den Schallpegel gewöhnen, was zu dauerhafter Schädigung des Gehörs führen kann, auch wenn Sie keine Beschwerden bemerken sollten.

Die Verwendung des Headsets am Steuer eines Motorfahrzeuges, Motorrades, Wasserfahrzeuges oder Fahrrades kann gefährlich sein und ist in einigen Rechtsordnungen verboten. Informieren Sie sich über die örtlichen Gesetze. Seien Sie vorsichtig, wenn Sie das Headset bei einer Aktivität benutzen, die Ihre volle Konzentration erfordert. Um Unfälle und Verletzungen durch Ablenkung zu vermeiden, sollte das Headset während solcher Aktivitäten abgesetzt oder ausgeschaltet werden.

3. Bewahren Sie das Gerät außerhalb der Reichweite von Kindern auf:

Die Kunststofftüten, in die das Gerät und das Zubehör verpackt sind, eignen sich nicht als Kinderspielzeug. Tüten oder darin enthaltene kleine Teile stellen, wenn sie verschluckt werden, eine Erstickungsgefahr dar. Versuchen Sie niemals selbst, das Gerät auseinanderzubauen. Die internen Bauteile können nicht von Anwendern ersetzt oder repariert werden.

Nur autorisierte Händler oder Service-Zentren dürfen das Gerät öffnen. Falls Teile Ihres Geräts aus irgendeinem Grund ersetzt werden müssen, beispielsweise wegen Verschleiß oder Defekten, wenden Sie sich bitte an Ihren Fachhändler.

4. ACA TS028 – Entflammung in zündfähiger Atmosphäre

Verwenden Sie das Headset nicht in Umgebungen, in denen die Gefahr einer Entflammung zündfähiger Gase besteht.

GARANTIE

Beschränkte Garantie (2 Jahre)

GN Netcom A/S garantiert, dass dieses Produkt (gemäß den nachstehenden Bedingungen) für einen Zeitraum von zwei (2) Jahren (Garantiezeit) ab Kauf frei sein wird von Mängeln an Material und Verarbeitungsqualität. Während der Garantiezeit wird GN Netcom A/S (nach eigenem Ermessen) dieses Produkt oder schadhafte Teile desselben reparieren oder austauschen („Garantieservice“). Wenn eine Reparatur oder ein Austausch unwirtschaftlich sind oder nicht zeitgerecht durchgeführt werden können, kann GN Netcom A/S Ihnen auch den Kaufpreis des betreffenden Produkts zurückerstatten.

Eine Reparatur oder ein Austausch gemäß den Bedingungen dieser Garantie bedingt keine Verlängerung oder keinen Neubeginn der Garantiezeit.

Garantieansprüche

Um einen Garantieservice zu erhalten, wenden Sie sich bitte an den GN Netcom A/S -Händler, bei dem Sie dieses Produkt gekauft haben, oder besuchen Sie für weitere Kundensupport-Informationen www.jabra.com.

Sie müssen dieses Produkt entweder in seiner Originalverpackung oder in einer Verpackung, die einen gleichwertigen Schutz bietet, dem Händler zurückgeben oder es an den Händler oder an GN Netcom A/S senden (falls in www.jabra.com angegeben).

Sie tragen die Kosten für den Versand des Produkts an GN Netcom A/S . Wenn das Produkt unter Garantie steht, trägt GN Netcom A/S die Kosten für die Rücksendung an Sie nach dem Garantieservice. Die Kosten für die Rücksendung von Produkten, die nicht unter Garantie stehen oder die keine Garantiereparatur benötigen, sind von Ihnen zu tragen.

Um einen Garantieservice zu erhalten, müssen Sie folgende Informationen vorlegen: (a) das Produkt und (b) einen Kaufnachweis, aus dem Name und Adresse des Verkäufers, Kaufdatum und Produkttyp klar hervorgehen und der nachweist, dass dieses Produkt unter Garantie steht. Bitte geben Sie außerdem (c) Ihre Rücksendeadresse, d) die Telefonnummer, unter der Sie tagsüber erreichbar sind, und (e) den Grund für die Rücksendung an.

Wir weisen Sie im Rahmen der Bemühungen von GN Netcom A/S /Jabra zur Abfallvermeidung darauf hin, dass dieses Produkt aus erneuerter Ausrüstung bestehen kann, die gebrauchte Komponenten enthält, von denen einige überarbeitet sein können. Alle gebrauchten Komponenten entsprechen den hohen Qualitätsstandards von GN Netcom A/S /Jabra und den Produktleistungs- und Verlässlichkeitsspezifikationen von GN Netcom A/S . Wir weisen Sie darauf hin, dass ausgetauschte Teile oder Komponenten ins Eigentum von GN Netcom A/S übergehen.

Garantiebeschränkung

Diese Garantie gilt nur für den ursprünglichen Käufer und endet vor ihrem Ablauf automatisch, wenn dieses Produkt verkauft oder anderweitig an einen Dritten übertragen wird. Die von GN Netcom A/S in dieser Erklärung abgegebene Garantie bezieht sich nur auf Produkte, die zur Verwendung gekauft wurden, und nicht

für solche, die zum Weiterverkauf gekauft wurden. Sie gilt nicht für Produkte in offener Verpackung, die im „Ist-Zustand“ und ohne Garantie verkauft werden.

In spezifischer Weise von der Garantie ausgenommen sind Verbrauchsgüter mit beschränkter Lebensdauer, die dem normalen Verschleiß unterliegen, wie Mikrofon-Windschutz, Ohrpolster, modulare Stecker, Ohrbügel, dekorative Oberflächen, Batterien und sonstiges Zubehör.

Diese Garantie gilt nicht, wenn die fabrikseitig angebrachte Seriennummer, das Etikett mit dem Datumscode oder das Produktetikett geändert oder von diesem Produkt entfernt wurden.

Diese Garantie gilt nicht für kosmetische Beschädigungen oder für Beschädigungen durch falsche oder missbräuchliche Verwendung, Fahrlässigkeit, Höhere Gewalt, Unfälle, Auseinandernehmen oder Änderung des Produkts oder irgendwelcher Teile desselben. Diese Garantie gilt nicht für Schäden aufgrund von unsachgemäßem Betrieb oder unsachgemäßer Wartung oder Installation oder aufgrund von Reparaturversuchen durch andere Personen als GN Netcom A/S oder einen von GN Netcom A/S zur Durchführung von Garantiarbeiten ermächtigten GN Netcom A/S Händler. Nicht autorisierte Reparaturen machen diese Garantie ungültig.

GEMÄSS DIESER GARANTIE DURCHGEFÜHRTE REPARATUREN ODER AUSTAUSCHARBEITEN STELLEN DAS ALLEINIGE RECHTSMITTEL DES KONSUMENTEN DAR. GN Netcom A/S HAFTET FÜR KEINE BEILÄUFIGEN ODER FOLGESCHÄDEN INFOLGE DER VERLETZUNG EINER FÜR DIESES PRODUKT GELTENDEN AUSDRÜCKLICHEN ODER STILLSCHWEIGENDEN GARANTIE. AUSSER SOWEIT GESETZLICH UNTERSAGT, HANDELT ES SICH BEI DIESER GARANTIE UM EINE AUSSCHLIESSLICHE GARANTIE ANSTELLE ALLER ANDEREN AUSDRÜCKLICHEN UND STILLSCHWEIGENDEN GARANTIEN JEGLICHER ART, EINSCHLIESSLICH UNTER ANDEREM EINER GARANTIE DER VERMARKTBARKEIT UND DER EIGNUNG FÜR EINEN BESTIMMTEN ZWECK.

HINWEIS! Diese Garantie überträgt Ihnen bestimmte gesetzliche Rechte. Sie haben eventuell andere Rechte, die von Ort zu Ort verschieden sind. Da einige Gerichtsbarkeiten die Ausschließung oder Einschränkung der Haftung für Folgeschäden nicht zulassen, gelten die obigen Einschränkungen eventuell nicht für Sie. Diese Garantie hat keinen Einfluss auf Ihre (gesetzlichen) Rechte gemäß Ihren anwendbaren nationalen oder lokalen Gesetzen.

ZERTIFIZIERUNG UND SICHERHEITSTECHNISCHE GENEHMIGUNGEN

CE

Dieses Produkt trägt die CE-Kennzeichnung gemäß den Vorschriften der R & TTE Richtlinie (99/5/EC).

Hiermit erklärt GN Netcom A/S, dass dieses Produkt den wesentlichen Anforderungen und anderen relevanten Vorschriften der EU-Richtlinie 1999/5/EG entspricht.

Weitere Informationen finden Sie unter <http://www.jabra.com>.

Innerhalb der EU ist dieses Gerät zur Verwendung vorgesehen in Österreich, Belgien, Bulgarien, Zypern, der Tschechischen Republik, Dänemark, Estland, Finnland, Frankreich, Deutschland, Griechenland, Ungarn, Irland, Italien, Lettland, Litauen, Luxemburg, Malta, Polen, Portugal, Rumänien, der Slowakei, Slowenien, Spanien, Schweden, den Niederlanden, Großbritannien sowie innerhalb der EFTA in Island, Norwegen und der Schweiz.

Bluetooth

Die Bluetooth®-Wortmarke und -Logos sind Eigentum von Bluetooth SIG, Inc. Diese Marken werden von GN Netcom A/S unter Lizenz verwendet. Andere Marken und Handelsnamen sind Eigentum der entsprechenden Inhaber.

GLOSSAR

- 1. Bluetooth** ist eine Funktechnologie zur Verbindung von Geräten wie Mobiltelefonen und Headsets ohne den Einsatz von Kabeln oder Leitungen über eine kurze Entfernung (ca. 10 Meter). Weitere Informationen erhalten Sie unter www.bluetooth.com.
- 2. Bluetooth-Profile** sind verschiedene Möglichkeiten, mit denen Bluetooth-Geräte mit anderen Geräten kommunizieren. Bluetooth-Telefone unterstützen entweder das Headset-Profil, das Freisprechprofil oder beide. Zur Unterstützung eines bestimmten Profils muss der Hersteller des Mobiltelefons bestimmte erforderliche Leistungsmerkmale in die Gerätesoftware integrieren.

3. **Pairing (Koppeln)** erzeugt eine einzelne, verschlüsselte Verbindung zwischen zwei Bluetooth-Geräten, über die diese miteinander kommunizieren. Bluetooth-Geräte können nicht zusammen verwendet werden, wenn zuvor kein Pairing durchgeführt wurde.
4. **Schlüssel oder PIN** ist ein Code, den Sie in Ihrem Mobiltelefon eingeben, um es mit dem Jabra BT530 zu koppeln. Damit wird ermöglicht, dass Ihr Telefon und das Jabra BT530 einander erkennen und automatisch zusammen funktionieren.
5. **Standby-Modus ist der Zustand**, in dem sich das Jabra BT530 befindet, wenn es passiv auf einen Anruf wartet. Wenn Sie nach einem Gespräch an Ihrem Mobiltelefon ‚auflegen‘, wird das Headset in den Standby-Modus versetzt.



Entsorgen Sie das Produkt gemäß örtlich geltenden Normen und Bestimmungen.

www.jabra.com/weee

Jabra

MADE IN CHINA



TYPE: BT530
IC: 2386C-BT530

.....
© 2008 GN Netcom A/S. All rights reserved. Jabra® is a registered trademark of GN Netcom A/S. All other trademarks included herein are the property of their respective owners. The Bluetooth® word mark and logos are owned by the Bluetooth SIG, Inc. and any use of such marks by GN Netcom A/S is under license. (Design and specifications subject to change without notice).
.....

www.jabra.com