

DLACZEGO JABRA BT5020 JEST TAK ATRAKCYJNA?

Jabra BT5020 jest przeznaczona dla osób, które doceniają dyskretne i nowoczesne zestawy słuchawkowe Bluetooth.

Zestaw jest mały, lekki i bardzo wygodny — dzięki obrotowej muszli można go nosić na lewym lub prawym uchu

Lepsza jakość dźwięku i łatwiejsza obsługa sprawiają, że zestaw słuchawkowy jest łatwy w użyciu w każdych okolicznościach

Jabra BT5020 korzysta z technologii MultiPoint™, umożliwiając połączenie na przykład zarówno z telefonem prywatnym, jak i służbowym.



Jabra
BT 5020



Wyjątkowa wygoda — niebanalna stylistyka



Cechy i dane techniczne:

- Maksymalnie 10 godzin rozmów i do 300 godzin pracy w trybie gotowości
- Połączenia typu MultiPoint
- Funkcja AutoPairing
- Zoptymalizowana redukcja szumu wiatru
- Włączanie/wyłączanie alarmu wibracyjnego
- Kolorowy wskaźnik (LED):
- Wyłącza się po upływie jednej minuty nieaktywności
- Zapewnia pełną dyskrecję dzięki wizualnemu alarmowi połączeń przychodzących
- Informuje o ładowaniu
- Wskazuje stan akumulatora
- Sygnalizuje tryb powiązywania
- Ciężar: około 16 g
- Opcjonalne ładowanie z komputera przez kabel USB
- Wyciszenie mikrofonu
- Odbieranie/kończenie połączenia
- Wybieranie głosowe*
- Powtarzanie ostatnio wybranego numeru*
- Odrzucanie połączenia*
- Wstrzymanie połączenia/połączenie oczekujące*
- Zgodność z profilami Bluetooth 2.0 dla zestawów słuchawkowych i głośnomówiących i kompatybilność w dół

* w zależności od modelu telefonu

M04_BT5020_17_07/07

Bezpłatne numery telefoniczne obsługi klienta:

Dania: 70252272
Finlandia: 00800 722 52272
Włochy: 800 786543
Norwegia: 800 61272
Hiszpania: 900 984 542
Szwecja: 020792522
Wielka Bryt: 0800 0327026

E-mail: support.no@jabra.com
E-mail: support.no@jabra.com
E-mail: support.it@jabra.com
E-mail: support.no@jabra.com
E-mail: support.es@jabra.com
E-mail: support.no@jabra.com
E-mail: support.uk@jabra.com

- Komfort przez cały dzień
- Maksymalna dyskrecja
- Doskonała jakość dźwięku i łatwa obsługa

Jabra



Jabra BT5020



Wyjątkowa wygoda — niebanalna stylistyka

Wyobraź sobie zestaw słuchawkowy, którego niemal nie czujesz nawet po całym dniu noszenia. Tak dyskretny, że trudno go dostrzec nawet Tobie. Nowy zestaw słuchawkowy Jabra BT5020 Bluetooth jest urzeczywistnieniem tych marzeń — uważaj, aby nie zapomnieć o nim przed pójściem spać!

Tworząc zestaw słuchawkowy tak mały, lekki i komfortowy, urzeczywistniliśmy to, co dotąd było w sferze marzeń. Dyskretny zestaw słuchawkowy Jabra BT5020 w czarnym matowym kolorze udostępnia wiele funkcji, pomimo niewielkich rozmiarów: połączenia typu MultiPoint, redukcja szumu wiatru, wibracyjny i wizualny alarm połączeń przychodzących, wskaźnik stanu akumulatora, czas rozmów do 10 godzin i maksymalnie 300 godzin pracy w trybie gotowości — idealne zestawienie dla ciężko pracujących ludzi.

Ponownie Jabra spełnia obietnicę, tworząc najlepsze na rynku urządzenie, łączące łatwość obsługi i nowoczesną konstrukcję.

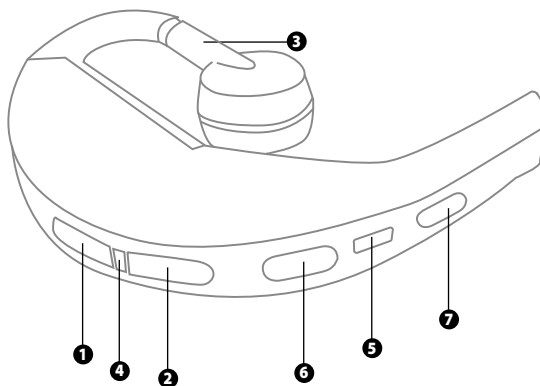

- 1 Zwiększanie głośności
- 2 Zmniejszanie głośności
- 3 Regulowany zaczep na ucho: zestaw słuchawkowy można nosić na prawym lub lewym uchu
- 4 Wskaźnik (LED)
- 5 Gniazdo ładowania
- 6 Przycisk włączania/wyłączania/kojarzenia
- 7 Przycisk odbierania/kończenia połączenia

Skrócona instrukcja obsługi

Powiązywanie zestawu słuchawkowego Jabra BT5020 z telefonem komórkowym Bluetooth:

1. Ładuj swój zestaw słuchawkowy Jabra BT5020, dopóki wskaźnik LED **4** nie zmieni koloru na zielony (ok. 2 godz.).
2. W przypadku użycia zestawu BT5020 po raz pierwszy, automatycznie włączony zostanie tryb powiązywania; w innym przypadku należy wykonać poniższe czynności.
3. Upewnij się, czy Jabra BT5020 jest wyłączona. **6**
4. Aby włączyć tryb powiązywania zestawu słuchawkowego Jabra BT5020, naciśnij przycisk **7** odbierania/kończenia połączenia i przytrzymaj, dopóki wskaźnik LED **4** nie przestanie migać i zacznie świecić na niebiesko.
5. W urządzeniu Bluetooth wybierz opcję wykrywania urządzenia Jabra BT5020 (patrz instrukcja obsługi urządzenia).
6. Po wyświetleniu przez telefon pytania, czy powiązać z urządzeniem Jabra BT5020, naciśnij przycisk Tak lub OK.
7. Wprowadź klucz dostępu lub kod PIN = 0000 (4 zera), a następnie naciśnij przycisk potwierdzenia.
8. Urządzenie potwierdzi zakończenie powiązywania, a wskaźnik LED **4** zestawu słuchawkowego zacznie migać.
9. Zaczynj cieszyć się swobodą!

Nawiązywanie połączenia.

Wystarczy wybrać numer za pomocą klawiatury telefonu i nacisnąć przycisk wybierania. Po nawiązaniu połączenia sygnał będzie automatycznie przenoszony do zestawu słuchawkowego (ustawienia w zależności od telefonu).

Odbieranie i kończenie połączenia.

Aby odebrać połączenie, naciśnij przycisk odbierania/kończenia połączenia **7** zestawu słuchawkowego. Aby zakończyć połączenie, wystarczy nacisnąć przycisk odbierania/kończenia połączenia.

Wyciszenie nawiązanego połączenia

Aby wyciszyć nawiązane połączenie, naciśnij jednocześnie przycisk zwiększania **1** i zmniejszania **2** głośności. Gdy mikrofon jest wyciszony, słycać ostrzegawczy sygnał dźwiękowy. Aby anulować wyciszenie, dotknij dowolnego przycisku regulacji głośności.

Jabra