



Что привлекает в Jabra BT530?

Технология Noise Blackout™

Подавление посторонних шумов

Кристалльно-чистый звук

Отличное качество звука как входящего, так и исходящего вызова

Идеальна для использования на протяжении всего дня

Малый вес и дизайн, рассчитанный на длительное ношение



Характеристики

1. Технология Noise Blackout™ с двумя подавляющими внешние шумы микрофонами
2. Кристалльно-чистый звук благодаря технологии цифровой обработки звука
3. Продуманная система контроля звука и защиты от акустического шока
4. Высокое качество работы с помощью Bluetooth 2.0, EDR & eSCO
5. 2 стиля ношения - при помощи гелевых внутриушных вкладышей 3го поколения Jabra EarGel™ и заушного крючка
6. Специальный рычаг включения/выключения
7. До 5,5 часов в режиме разговора и до 250 часов в режиме ожидания
8. Малый вес - всего 10 грамм
9. Длина 48*ширина 18*высота 12,5 мм
10. Индикатор статуса заряженности батареи
11. Ответ/завершение/отмена вызова, голосовой набор, перенабор последнего номера, беззвучный режим, ожидание/удержание вызова, контроль уровня звука*
12. Разъем зарядного устройства: микро USB, 5-pin

* Зависит от используемого телефона

Бесплатные телефоны 'горячей' линии:

Denmark
Finland
Italy
Norway
Spain
Sweden
UK

Phone: 70252272
Phone: 00800 722 52272
Phone: 800 786543
Phone: 800 61272
Phone: 900 984 542
Phone: 020792522
Phone: 0800 0327026

E-mail: support.no@jabra.com
E-mail: support.no@jabra.com
E-mail: support.it@jabra.com
E-mail: support.no@jabra.com
E-mail: support.es@jabra.com
E-mail: support.no@jabra.com
E-mail: support.uk@jabra.com

Datasheet_M04_BT530_01_05/08

Jabra



Технология Noise Blackout™

Никакого шума, только голос

JABRA BT530

Bluetooth™ headset

Технология Noise Blackout™. Кристалльно-чистый звук.
Идеальна для использования на протяжении всего дня.

A BRAND BY
GN Netcom

JABRA™ IS A REGISTERED TRADEMARK OF GN NETCOM A/S

WWW.JABRA.RU



The Bluetooth® word mark and logos are owned by the Bluetooth SIG, Inc. and any use of such marks by GN Netcom A/S is under license. (Design and specifications subject to change without notice)

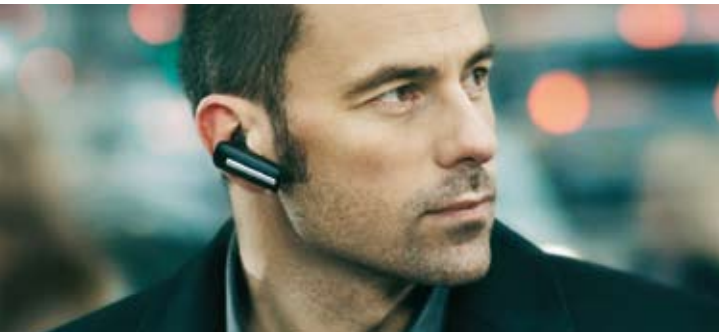

Jabra BT530 - новое поколение шумоподавления

Устрани нежелательные шумы с помощью технологии Noise Blackout™

Jabra BT530 - это первая Bluetooth™ гарнитура с технологией шумоподавления. Уникальность этой гарнитуры заключается в устранении фоновых шумов без ущерба для естественной передачи голоса. Два микрофона в соединении с технологией цифровой обработки сигналов определяют источник звука, усиливая звукопередачу голоса и устраняя периферические шумы.

Наслаждайтесь кристально-чистым звуком и комфортом ношения гарнитуры

Эта гарнитура обеспечивает кристально-чистый звук и отсутствие посторонних шумов при разговоре где бы вы не находились. Оснащенная системой контроля звука, гарнитура автоматически регулирует уровень принимаемого звука для оптимального восприятия, а также обеспечивает защиту от акустического шока, сохраняя ваши органы слуха от крика или внезапных громких звуков. Созданная в узнаваемом стиле Jabra, комфортная и интуитивно понятная в использовании - эта гарнитура обеспечит чистоту звучания в течение всего дня независимо от того, какой способ ношения вы выберете.

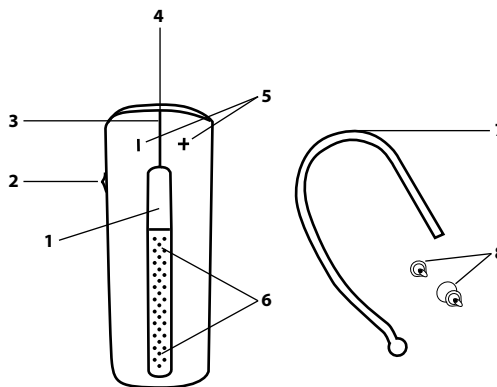

1 Ответ/завершение вызова

Нажмите для принятия/завершения вызова

2 Кнопка включения/выключения

Сдвиньте в сторону для включения/выключения

3 Световой индикатор (LED)

Показывает статус батареи и вызова

4 Разъем для зарядного устройства

Зарядка батареи с помощью зарядного устройства переменного тока или с интерфейсом USB, входящих в комплект

5 Кнопки регулировки звука

Нажмите + или - для регулировки звука

6 Микрофоны

7 Заушный крючок

8 Гелевые внутриушные вкладыши Jabra Eargels™

Руководство по быстрому началу работы

Зарядка гарнитуры

Заряжайте гарнитуру Jabra BT530 до тех пор, пока световой индикатор LED не станет зеленым.

Включение/выключение гарнитуры

Сдвиньте кнопку включения/выключения в сторону для начала/завершения работы гарнитуры. При включенной гарнитуре световой индикатор LED горит зеленым светом.

Сопряжение гарнитуры с телефоном

- 1.a. Первое сопряжение:
При включении гарнитура входит в режим автоматического сопряжения, индикатором которого является постоянный голубой цвет светового индикатора.
- 1.b. Дальнейшее сопряжение:
 1. Включите гарнитуру. Нажмите и удерживайте кнопку ответа/завершения вызова до появления немигающего голубого цвета светового индикатора.
 2. Активизируйте Bluetooth на своем телефоне.
 3. Включите систему поиска Bluetooth устройств на своем телефоне и выберите Jabra BT530.
 4. Нажмите 'Ок' на телефоне для подтверждения соединения.
При необходимости PIN кода введите 0000 (4 нуля)

Использование гарнитуры

Ответ на вызов

– Нажмите кнопку ответа/завершения вызова

Завершение вызова

– Нажмите кнопку ответа/завершения вызова

Различные варианты ношения гарнитуры

Носите Jabra BT530 с заушным крючком или без него.

Для ношения с заушным крючком, пожалуйста, отрегулируйте крючок для ношения на правом или левом ухе.

Для ношения без заушного крючка, пожалуйста, используйте гелевые внутриушные вкладыши с кольцом.