



Cechy i dane techniczne

1. Technologia Noise Blackout™ z dwoma redukującymi szumy z otoczenia mikrofonami
2. Krystalicznie czysty dźwięk dzięki zaawansowanej technologii DSP (cyfrowego przetwarzania dźwięku)
3. Inteligentny regulator głośności i ochrona przed gwałtownymi zmianami natężenia dźwięku
4. Zaawansowane działanie dzięki Bluetooth 2.0 EDR oraz eSCO
5. Podwójny styl noszenia dzięki 3-ciej generacji Jabra Eargel™ oraz elastycznym pałąkiem zauszny
6. Dedykowany przesuwany przełącznik wł./wył.
7. Maksymalnie 5 i pół godziny rozmowy i do 250 godzin pracy w trybie gotowości
8. Lekkość – waży tylko 10g
9. D 48 x Sz 18 x W 12.5 mm
10. Wskaźnik stanu baterii
11. Odbieranie połączeń, kończenie połączeń, odrzucanie połączeń, wybieranie głosowe, ponowne wybieranie ostatniego numeru, wyciszanie, połączenie oczekujące, zawieszanie połączenia, kontrola głośności*
12. Wtyczka do ładowania: USB Mini-b

* W zależności od telefonu

Datasheet_M04_BT530_01_05/08

Bezpłatne numery telefoniczne obsługi klienta:

0-801-800-550, +48122544015 (tel. komórkowe)
e-mail: support.pl@jabra.com

Znak słowny i znaki graficzne Bluetooth™ są własnością Bluetooth SIG, Inc. i używane są przez firmę GN Netcom A/S na mocy licencji. (Wygląd i dane techniczne mogą ulec zmianie bez powiadomienia).

Dlaczego Jabra BT530 jest tak atrakcyjna?

Technologia Noise Blackout™
Redukcja hałasu z otoczenia

Kryształowo czysty dźwięk

Doskonałej jakości dźwięk po obu stronach połączenia

Idealna dla całodziennego prowadzenia rozmów

Lekka i zaprojektowana tak, by zapewnić długotrwały komfort



**Technologia Noise
Blackout™**
Żadnych szumów – tylko
czysty dźwięk!

JABRA BT530
Zestaw słuchawkowy Bluetooth™

Technologia Noise Blackout™. Kryształowo czysty dźwięk. Idealny dla całodziennego prowadzenia rozmów

A BRAND BY
GN Netcom

JABRA® JEST ZASTRZEŻONYM ZNAKIEM TOWAROWYM FIRMY GN NETCOM A/S.

WWW.JABRA.PL





Jabra BT530 – nowa generacja technologii redukcji dźwięku

Eliminuje niepożądane dźwięki dzięki technologii Noise Blackout™

Jabra BT530 jest pierwszym zestawem słuchawkowym wyposażonym w technologię Bluetooth™ oraz technologię Noise Blackout™. Unikalna wśród bezprzewodowych zestawów słuchawkowych, zapewnia eliminację niepożądanych dźwięków z otoczenia – bez poświęcania naturalnej jakości dźwięku. Dwa mikrofony, połączone z zaawansowaną technologią DSP, identyfikują źródło dźwięku – a następnie przechwytywać Twój własny głos i eliminują hałas.

Ciesz się krystaliczną jakością i komfortem przez cały dzień

Ten zestaw słuchawkowy zapewnia pozbawiony niepożądanego szumu, krystalicznie czysty dźwięk niezależnie od miejsca, w którym przebywasz. Wyposażony w inteligentny system kontroli głośności automatycznie reguluje poziom odbieranego audio dla optymalnej słyszalności. Jabra BT530 zapewnia ochronę uszu w przypadku nagłych zmian natężenia dźwięku, tj. podniesionego głosu lub fal hałasu. Zaprojektowana zgodnie z oryginalnym wzornictwem marki Jabra, zapewnia komfort i intuicyjny sposób obsługi, jak również czysty dźwięk przez cały dzień, niezależnie od sposobu jej noszenia.

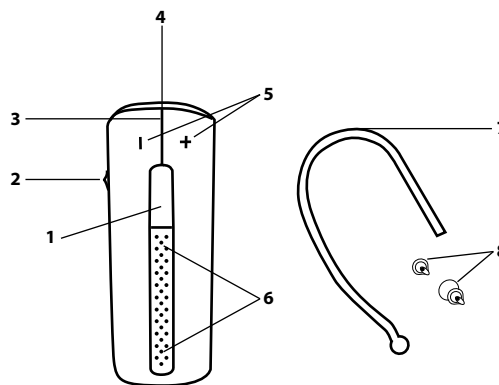

1 Przycisk odbierania/kończenia połączenia

Dotknij, aby odebrać/zakończyć połączenie

2 Przycisk włączania/wyłączania

Naciśnij, aby wł./wył.

3 Wskaźnik (dioda LED)

Pokazuje stan baterii i status połączenia

4 Gniazdo ładowarki

Łatwe ładowanie zasilaczem AC lub dołączonym do zestawu kablem USB

5 Przycisk regulacji głośności

Naciśnij przycisk regulujący głośność +/-, aby ustawić żądaną głośność

6 Mikrofony

7 Zaczep na ucho

8 Wkładki żelowe Jabra Eargels™

Skrócona instrukcja obsługi

Ładowanie Twojego zestawu słuchawkowego

Ładuj swój zestaw słuchawkowy Jabra BT530 aż do chwili, gdy wskaźnik LED wyłączy się.

Włączanie i wyłączanie zestawu słuchawkowego

Przesuwany przycisk wł./wył., aby włączyć lub wyłączyć. Wskaźnik LED zapali się na zielony, gdy zestaw słuchawkowy będzie włączony.

Kojarzenie zestawu słuchawkowego z telefonem

1.a. Pierwsze kojarzenie:

Po włączeniu zestawu słuchawkowego – tryb automatycznego kojarzenia będzie uruchomiony tak długo, jak długo wskaźnik LED będzie się palił na niebiesko.

1.b. Kolejne kojarzenie:

1. Włącz zestaw słuchawkowy. Naciśnij i przytrzymaj przycisk odbierania/kończenia rozmowy, dopóki nie włączy się niebieska kontrolka.
2. Aktywuj funkcję Bluetooth telefonu.
3. Wyszukaj urządzenia Bluetooth i wybierz Jabra BT530.
4. Naciśnij „OK” na telefonie i potwierdź. Jeżeli będzie to wymagane, podaj kod PIN = 0000 (4 zera)

Korzystanie z zestawu słuchawkowego

Odbieranie połączenia

– dotknij przycisk odbierania/kończenia rozmowy

Kończenie połączenia

– dotknij przycisk odbierania/kończenia rozmowy

Sposób noszenia – wybór należy do Ciebie!

Zakładaj zestaw Jabra BT530 z lub bez zaczepu.

Zaczep nauszny można nosić po prawej i po lewej stronie.

Aby nosić zestaw słuchawkowy bez zaczepu zausznego, należy skorzystać z wkładek żelowych z pętlą.